

Read all instructions before assembly and use of this product.

KEEP INSTRUCTIONS FOR FUTURE USE

INSTRUCTION MANUAL • MANUEL D'INSTRUCTION • EL MANUEL DE LA INSTRUCCION



The Sleigh

Couchette jumelée CO-SLEEPER^{MD}
de ARM'S REACH^{MD}

Cama adosable CO-SLEEPER[®]
de ARM'S REACH[®]

! WARNING: Failure to follow these warnings and instructions could result in serious injury or death. ***THIS UNIT IS NOT INTENDED TO BE USED AS EITHER A FULL OR NON-FULL SIZE CRIB***

! AVERTISSEMENT: Le non-respect de ces avertissements et des instructions peut provoquer des blessures graves, voire mortelles. ***CE PRODUIT N'EST PAS CONÇU POUR SERVIR DE LIT D'ENFANT EN FORMAT STANDARD OU SPÉCIAL***

! ADVERTENCIA: El incumplimiento de estas advertencias e instrucciones puede resultar en lesiones graves o incluso la muerte. ***ESTA UNIDAD NO ESTÁ DESTINADA PARA EL USO COMO SEMICUNA NI CUNA COMPLETA***

List of Parts

- A Bottom of Sleeping Nest
- B Back of Sleeping Nest
- C Bumper Bar —Front Top of Sleeping Nest
- D Front Bottom of Sleeping Nest
- E Right Side Panel with Leg Extensions and Wheels
- F Left Side Panel with Leg Extensions and Wheels
- G Stationary Side Rail
- H Removable Side Rail
- I Allen Key
- J Anchor Plate and Strap Assembly
- K Mattress
- L Bumper Pad
- M Mattress Sheet
- N Screws (20)

Tools required: One Allen wrench key
(Supplied)

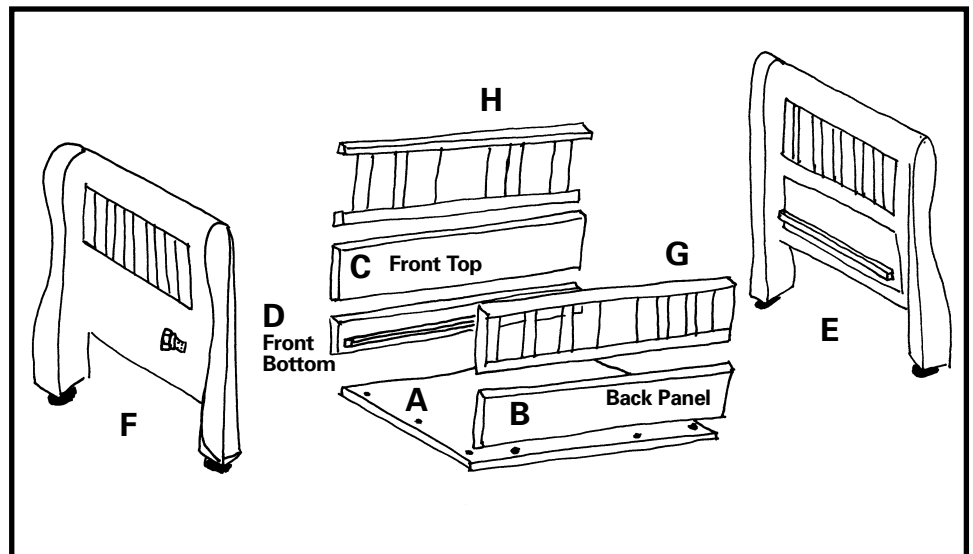

PLEASE NOTE: This product should be assembled in the same room in which the product will be used. Please assemble on a carpet or rug to prevent the wood from being damaged.

NOTE: While one person can assemble this product, it is easier to assemble when two people work together.

KEEP THIS BOOKLET HANDY FOR FUTURE REFERENCE

GARDER CE PETIT LIVRE POUR GUIDE FUTUR

CONSERVE ESTA LIBRO PARA FUTURAS REFERENCIAS

Lire toutes les instructions avant d'assembler et utiliser ce produit.

⚠ AVERTISSEMENT: Le non-respect de ces avertissements et des instructions peut provoquer des blessures graves, voire mortelles.

CE PRODUIT N'EST PAS CONÇU POUR SERVIR DE LIT D'ENFANT EN FORMAT STANDARD OU SPÉCIAL

RISQUE DE SUFFOCATION: Jetez tous les matériaux d'emballage immédiatement après l'ouverture. Les sacs en plastique et les attaches peuvent causer une suffocation ou un étranglement.

Mise en garde: Ne jetez pas la plaque de retenue et les deux sangles de 10 pieds car ces accessoires sont nécessaires pour utiliser le produit en configuration Co-Sleeper® bedside sleeper.

- NE JAMAIS laisser un enfant sans surveillance dans le Arm's Reach® CO-SLEEPER® bedside sleeper.
- Avant assemblage vérifiez le produit pour voir s'il y a des fixations endommagées, des joints desserrés, des pièces manquantes ou des rebords pointus, NE JAMAIS substituer de pièces.
- NE JAMAIS fixer le Arm's Reach® CO-SLEEPER® bedside sleeper à votre lit sans avoir auparavant complètement assemblé Arm's Reach® CO-SLEEPER® bedside sleeper.
- Les roulettes doivent toujours être bloquées, sauf pour déplacer le meuble.
- NE JAMAIS raccorder plus de 4 extensions de 2 po (5 cm) chacune sur un Arm's Reach® CO-SLEEPER® bedside sleeper.
- RISQUES DE SUFFOCATION — Les bébé peuvent s'étouffer:
 - Dans les espaces entre les coussins supplémentaires et les côtés du bassinets / lit de bébé
 - Sur un matelas mou
- NE JAMAIS ajouter un matelas, un oreiller, une douillette ou du rembourrage. Utiliser uniquement le coussin fourni par le fabricant.
- Ne placez JAMAIS un bébé sur le ventre. Déposez toujours le bébé sur le dos.
- RISQUES DE SUFFOCATION: Pour éviter les risques de suffocation, utilisez uniquement le matelas/ tapis fourni par la société Arms Reach Concepts, Inc. Il ne faut JAMAIS utiliser d'autres matelas ou du rembourrage supplémentaire. Il ne faut jamais utiliser le papier d'emballage ou d'autres sacs pour recouvrir le matelas car ils peuvent provoquer une suffocation.
- AVERTISSEMENT– N'utilisez JAMAIS le sac d'expédition ou un autre emballage à titre de housse sur le matelas, au risque de provoquer la suffocation du bébé.
- Utilisez uniquement des draps contour fabriqués pour le Arm's Reach® CO-SLEEPER® bedside sleeper par Arm's Reach Concepts, Inc.
- RISQUE D' ETRANGLEMENT/SUFFOCATION: Lorsque le produit est utilisé en configuration CO-SLEEPER® bedside sleeper, le rebord supérieur de l'étagère/barre anti-choc (C Liste de pièces) doit être à égalité ou plus bas que le dessus du matelas du lit d'adulte. Le dessus du matelas du Arm's Reach® CO-SLEEPER® bedside sleeper doit être à au moins 4 pouces (10 cm) sous le rebord supérieur de l'étagère/barre anti-choc. Il ne faut JAMAIS que le matelas du Arm's Reach® CO-SLEEPER® bedside sleeper soit relevé pour être à égalité ou au-dessus de la tablette/barre d'amortissement.
- Faites attention de bien poser le matelas sur la doublure du coussin amortisseur.
- Il ne faut jamais utiliser ce produit en configuration Arm's Reach® CO-SLEEPER® bedside sleeper sans que la plaque de fixation soit solidement installée et bloquée, conformément à l'illustration. Si le système d'attache n'est pas utilisé, l'enfant pourrait subir des blessures graves, voire mortelles. Assurez vous que toutes les courroies sont serrées et solides. Vérifiez les courroies

avant chaque utilisation. Si le système d'attache n'est pas utilisé, le Arm's Reach® CO-SLEEPER® bedside sleeper risque de s'éloigner du lit d'adulte et l'enfant pourrait tomber du Arm's Reach® CO-SLEEPER® bedside sleeper ou s'étouffer. Il ne faut JAMAIS laisser l'enfant dans le Arm's Reach® CO-SLEEPER® bedside sleeper sans surveillance.

- **RISQUE D'ERANGLEMENT.** Lorsque la plaque de retenue et les sangles de fixation ne sont pas utilisées, rangez-les hors de portée des enfants.
- **NE PLACEZ JAMAIS** ce produit près d'une fenêtre à laquelle pendent les cordons d'un store ou d'un rideau pouvant étrangler l'enfant. Les cordons peuvent provoquer une strangulation. **NE PLACEZ JAMAIS** un article comportant un cordon à proximité du cou de l'enfant (comme les cordons d'une bavette ou d'une sucette). **NE SUSPENDEZ JAMAIS** de cordons au-dessus du Arm's Reach® CO-SLEEPER® bedside sleeper et n'attachez jamais de cordon aux jouets.
- Assurez-vous toujours que les traverses supérieures (H Liste de pièces) et inférieures sont solidement bloquées, quelle que soit la configuration, avant de poser un bébé dans le parc.
- Il ne faut JAMAIS laisser le bébé dans ce meuble sans que la traverse supérieure (H Liste de pièces) soit installée à sa position la plus haute, à moins que le meuble soit en configuration Arm's Reach® CO-SLEEPER® bedside sleeper et qu'un parent ou tuteur soit dans le lit d'adulte.
- Assurez-vous toujours que les traverses supérieures et inférieures sont solidement bloquées, quelle que soit la configuration, avant de poser un bébé dans le parc.
- **RISQUES DE CHUTE** – Pour aider à prévenir les chutes, cessez l'utilisation de ce produit dès que le bébé commence à pousser avec ses mains et ses pieds ou lorsqu'il a atteint la taille maximale recommandée par le fabricant.
- Cessez l'utilisation de la configuration Arm's Reach® CO-SLEEPER® bedside sleeper lorsque l'enfant peut se rouler seul et se placer en position assise, agenouillée ou debout.
- Vérifiez périodiquement l'état du meuble pour voir si les vis, les rivets et les boulons sont bien serrés.
- Assurez-vous que toutes les bandes en Velcro® sont solides et serrées dès que le meuble est utilisé dans les positions table à langer/Sleigh CO-SLEEPER® bedside sleeper®. Reserrez périodiquement les bandes.
- Si vous refaites la finition, utilisez une peinture non toxique conçue spécifiquement pour les enfants.
- N'orientez jamais un vaporisateur ou un humidificateur directement sur ce meuble. La vapeur d'eau détruirait la peinture du meuble, comme elle le ferait sur tout autre meuble.
- Vous pouvez nettoyer votre Co-Sleeper avec un chiffon sec ou un chiffon humide et un savon doux. Évitez les nettoyants et les polissages à meuble car ils peuvent être dangereux pour les enfants.
- Il ne faut JAMAIS laisser l'enfant grimper ou jouer sur / sous le meuble, quelle qu'en soit la configuration.
- Pour éviter des dommages de pincement, de cisaillement ou de trauma des pièces en chute, SEULEMENT un adulte devrait s'ajuster sur n'importe laquelle des configurations suggérées.
- **RISQUE DE CHUTE:** Avant de commencer une conversion, retirez l'enfant du Arm's Reach® CO-SLEEPER® bedside sleeper.
- Si le meuble est endommagé ou cassé, cessez-en l'utilisation.
- **AVERTISSEMENT :** Pour empêcher des dommages sérieux ou mortels de l'enfant de subsistance de chutes toujours dans l'extension du bras.

Liste de pièces

- A** Fond de la couchette
- B** Arrière de la couchette
- C** Haut de l'avant de la couchette
– l'étagère/barre anti-choc
- E** Panneau latéral droit avec pattes
prolongées et roulettes
- F** Panneau latéral gauche avec
pattes prolongées et roulettes
- G** Traverse latérale fixe
- H** Traverse latérale amovible
- I** Clé Allen
- J** Plaque d'ancrage et sangle
- K** Matelas
- L** Coussin amortisseur
- M** Drap pour matelas
- N** Vis (20)

HERRAMIENTAS NECESARIAS,
UNA LLAVE ALLEN (INTEGRADA)

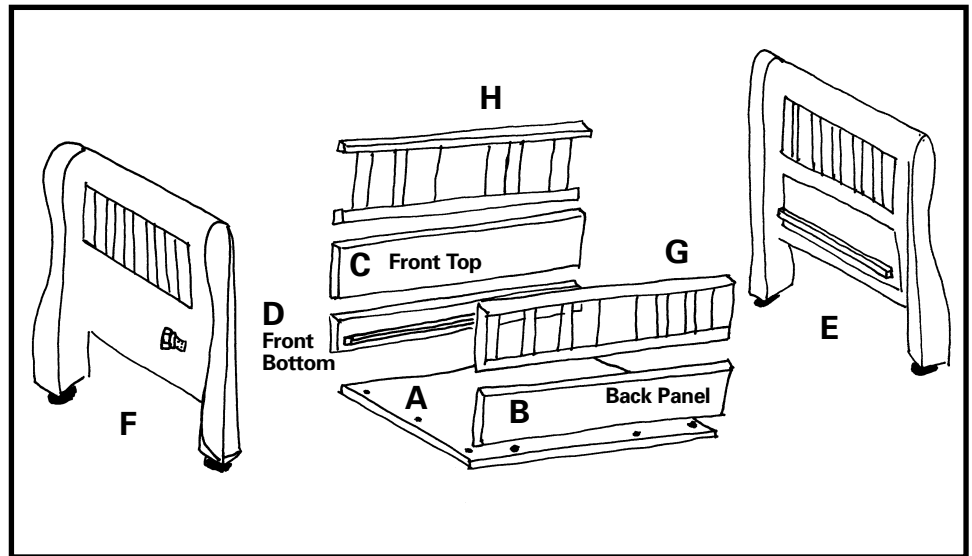

Nota: Este producto debe ser armado en el mismo cuarto donde se usará.
Por favor armarlo sobre una tela o alfombra, para evitar que la maderá se dañe.

Este producto es mas facil de armar entre dos personas que una sola.

Manuel d'instructions et d'assemblage du lit-bateau

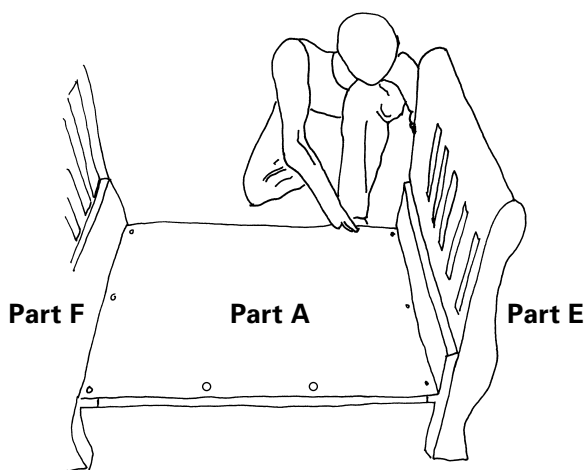

fig. 1

Étape 1

Étendez le fond de la couchette (A) sur le rebord des panneaux latéraux, droit (E) et gauche (F), conformément à la figure 1, puis installez trois vis sur chaque côté à l'aide de la clé Allen. Assurez-vous que la partie avant du fond de la couchette ne présente aucun trou de vis (vous devriez cependant en voir sur la partie arrière). L'avant des panneaux latéraux du lit-bateau possède des connecteurs de traverse en plastique pour installer la traverse amovible avant (H). Assurez-vous que la partie avant du fond de la couchette est sur le même côté que l'avant des panneaux latéraux.

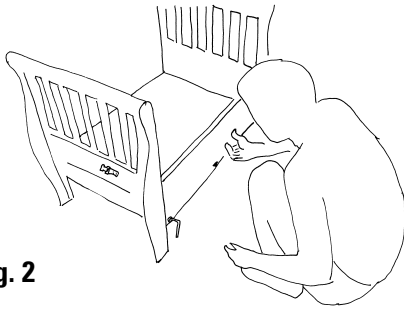

fig. 2

Étape 2

Installez 4 vis sur l'arrière de la couchette (B), conformément à la figure 2, puis sur le bas de l'avant (D), figure 3, et enfin sur le haut de l'avant (C), figure 4.

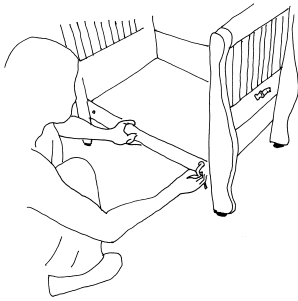

fig. 3

Étape 3 – Installation des traverses avant et arrière

Vissez la traverse latérale fixe (G) sur les deux côtés des panneaux (E and F) latéraux du lit-bateau (voir la figure 5). Le coussin amortisseur doit alors être placé sur le lit-bateau. La figure 10 décrit comment installer ce coussin. Le matelas peut être installé dès que le coussin amortisseur est solidement fixé au lit-bateau. Le matelas doit être installé sur la doublure du coussin amortisseur.

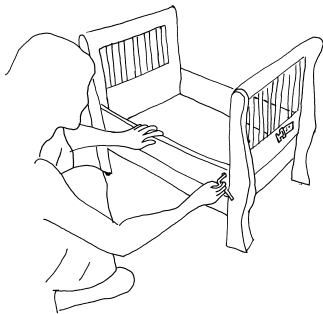

fig. 4

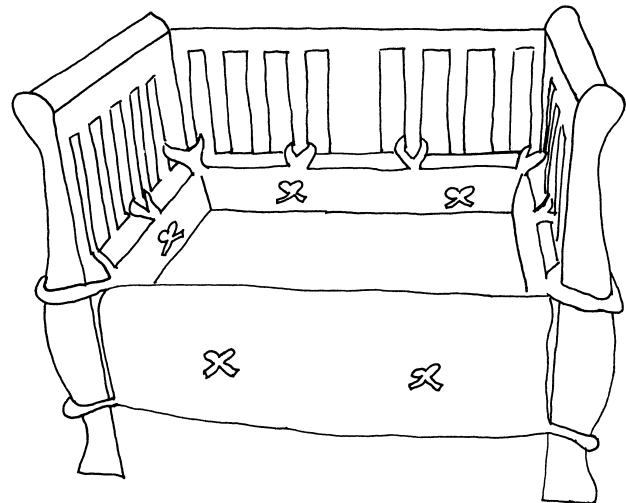
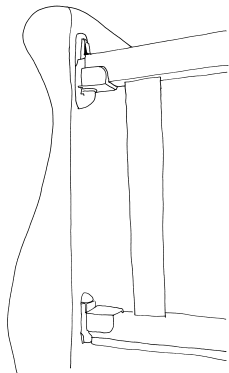

fig. 5a

Si le produit est utilisé à titre de lit conjoint, passez à l'étape 5.

fig. 6



Si vous désirez utiliser le lit-bateau à titre de bassinnet, alignez la traverse avec les connecteurs en plastique, puis emboîtez l'élément latéral amovible. La traverse amovible devrait s'emboîter en place (la figure 6 présente un agrandissement de l'emboîtement). Le produit peut maintenant être utilisé à titre de bassinnet.

fig. 7

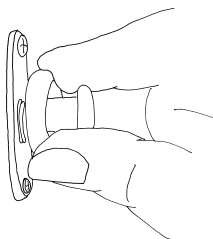

Étape 4 – Ajustement de la hauteur du lit-bateau

Pour relever le lit-bateau, commencez par mesurer la hauteur supplémentaire qui est nécessaire. Ensuite, posez le lit sur le côté. Dans la partie inférieure de chaque patte, il y a un mécanisme de réglage. Poussez sur l'anneau blanc tout en tirant la poignée en laiton (figure 7) et vous verrez la patte s'allonger (figure 8). Répétez sur les quatre pattes.

fig. 8

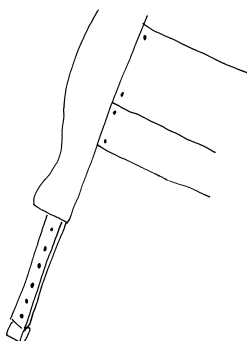

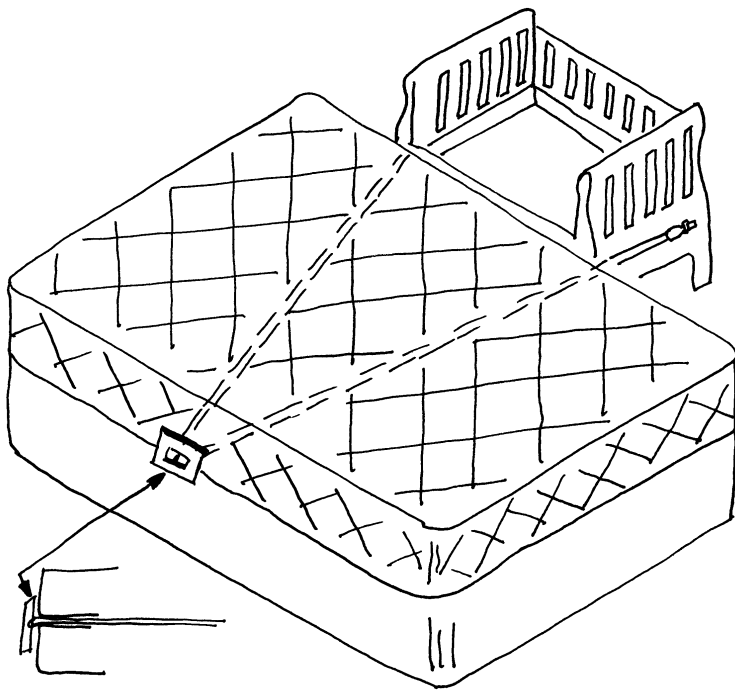

fig. 9

Étape 5 – Raccordement à votre lit

La figure 9 indique comment installer les sangles et la plaque. Pour fixer votre Arm's Reach® CO-SLEEPER® bedside sleeper panels au lit d'adulte, déroulez les sangles en nylon de la plaque en plastique, puis étalez les sangles en travers du lit d'adulte et alignez-les avec le centre de la position désirée. Les sangles doivent ensuite être placées entre le sommier et le matelas, ce qui peut être fait avec un mouvement de sciage » tout en tirant vers le bas jusqu'à ce que les sangles et la plaque soient dans la position désirée.

Une sangle devrait sortir sur chaque côté du Arm's Reach® CO-SLEEPER® bedside sleeper panels. Raccordez les connecteurs de sangle sur l'un des côtés (gauche y droit) du Arm's Reach® CO-SLEEPER® bedside sleeper panels. Serrez la sangle en tirant, de façon à ce que le Arm's Reach® CO-SLEEPER® bedside sleeper soit solidement maintenu contre le lit d'adulte.



fig. 10

Conversion en sofa de lecture

Enlevez le coussin amortisseur et la traverse amovible. Avec la clé Allen, dévissez le panneau avant supérieur de la couchette (C). Assurez-vous que la rallonge de chaque patte est complètement rétractée.



If you have any questions – call or write Arm's Reach Concepts, Inc.
2081 N Oxnard Blvd., PMB#187, Oxnard, CA 93036-2964
(800) 954-9353 fax: 805-604-7982 www.armsreach.com
Hours: 9:00 A.M. - 4:00 P.M. Pacific Time