



Universal Co-Sleeper^{MD} de Arm's Reach^{MD}

- Peut être relié à un lit d'adulte d'une hauteur de 18 po (45,5 cm), 20 po (50,6 cm), 22 po (55,7 cm) ou 24 po (60,8 cm), ainsi qu'à ceux haut de 26 po (66,0 cm), 28 po (71,0 cm) ou 30 po (76,0 cm) avec un kit de pattes d'extension.
- Peut être utilisé à titre de meuble autonome à quatre côtés
- Se convertit en parc de bébé
- Se convertit en table à langer
- Se replie pour les voyages

⚠ AVERTISSEMENT: Le non-respect de ces avertissements et des instructions peut provoquer des blessures graves, voire mortelles. **CE PRODUIT N'EST PAS CONÇU POUR SERVIR DE LIT D'ENFANT EN FORMAT STANDARD OU SPÉCIAL**

RISQUE DE SUFFOCATION: Jetez tous les matériaux d'emballage immédiatement après l'ouverture. Les sacs en plastique et les attaches peuvent causer une suffocation ou un étranglement. **Mise en garde: Ne jetez pas la plaque de retenue et les deux sangles de 10 pieds car ces accessoires sont nécessaires pour utiliser le produit en configuration Co-Sleeper[®].**

Instructions pour installer le Universal Co-Sleeper^{MD} de Arm's Reach^{MD}

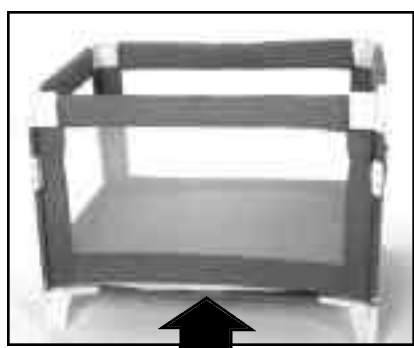

Déterminez la hauteur du lit d'adulte: Posez un objet plat sur le lit d'adulte (pour tenir compte de la hauteur de la base, du sommier et du matelas), de façon à ce qu'il dépasse le rebord du lit de quelques pouces. Mesurez la distance entre le sol et l'objet pour obtenir la hauteur exacte du lit. Ensuite, assemblez et installez le Universal Co-Sleeper^{MD} en suivant les instructions appropriées.

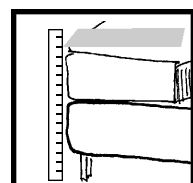

TAPE 1

IMPORTANT ! Commencez par monter le parc de bébé, conformément aux instructions correspondantes à la fin de ce manuel.

⚠ AVERTISSEMENT : Avant chaque assemblage ou utilisation, vérifiez le produit pour voir s'il y a des fixations endommagées, des joints desserrés, des pièces manquantes ou des rebords pointus. **NE JAMAIS substituer de pièces.**

Soulevez la barre horizontale inférieure avant de déverrouiller la barre supérieure. Passez à l'étape 2.

TAPE 2

Déverrouillez et abaissez la barre supérieure sur l'avant du parc de bébé (le côté avec la barre supérieure amovible). Poussez vers l'intérieur avec deux points de pression.

Ouvrez les deux rabats avant (ayant chacun 6 boutons-pression) sur chaque côté des panneaux latéraux en nylon, juste en dessous des coins en plastique.

Repérez la languette de blocage dans les deux coins en plastique supérieurs, puis poussez-les vers le centre du parc.

Vous pouvez maintenant soulever le connecteur en plastique et le sortir de la fente réceptrice (figure 1)

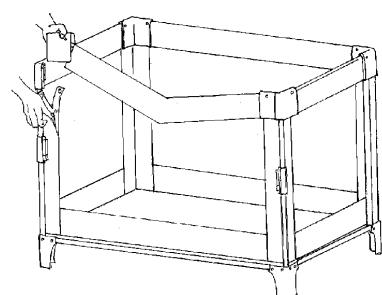

FIG. 1

INDEX

Utilisation du Co-Sleeper relié à un lit d'adulte haut de 18 po (45,5 cm) ou 20 po (50,6 cm)	page 1
Utilisation du Co-Sleeper relié à un lit d'adulte haut de 22 po (55,7 cm) ou 24 po (60,8 cm)	page 1
Procédure de commande des pattes d'extension pour lits hauts de 28 po (71,0 cm) à 30 po (76,0 cm)	page 2
Installation du tapis de fond	page 4
Fixation du Co-Sleeper à un lit d'adulte	page 4
Procédure pour convertir le Co-Sleeper de Arm's Reach en meuble autonome à quatre côtés	page 5
Procédure pour convertir le Co-Sleeper de Arm's Reach en table à langer	page 6
Dépannage	page 7
Procédure d'assemblage du parc de bébé	page 8

Barre amovible
du parc de bébé
en position
haute

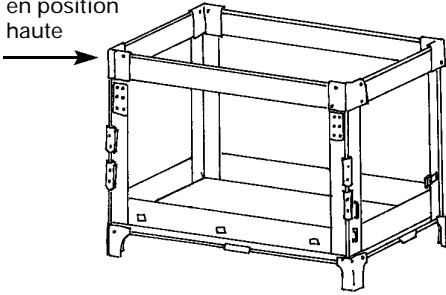

FIG. 2

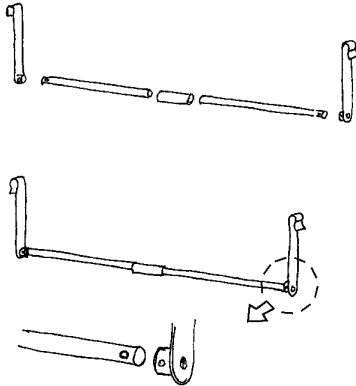
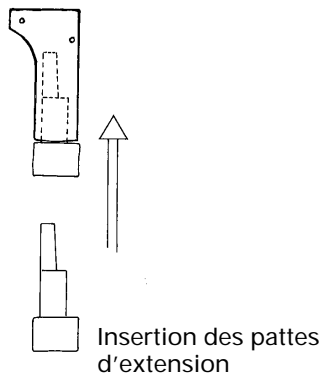
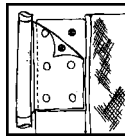

FIG. 3



Insertion des pattes
d'extension

Universal **Co-Sleeper** relié à un lit de
18 po (45,5 po) ou 20 po (50,6 cm)



Ouvrez les panneaux en nylon (avec six boutons-pression) sur chaque côté du parc de bébé, de façon à ce que vous puissiez descendre la barre amovible.

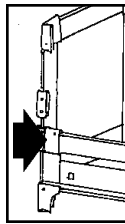

Soulevez la barre inférieure avec le pied. Appuyez sur les boutons et descendez la barre supérieure.

Placez la barre amovible dans le réceptacle femelle inférieur, puis insérez le connecteur dans la fente inférieure et poussez vers le bas jusqu'à ce que la languette de blocage s'enclenche.

Répétez la même opération de l'autre côté.

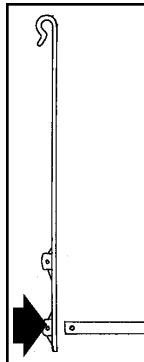

TAPE 3

Assemblez et installez les quatre supports en plastique avec les barres de fixation, tel qu'indiqué dans la figure 3.

Installez les barres de fixation dans les réceptacles femelles inférieurs, tel qu'illustré à gauche.

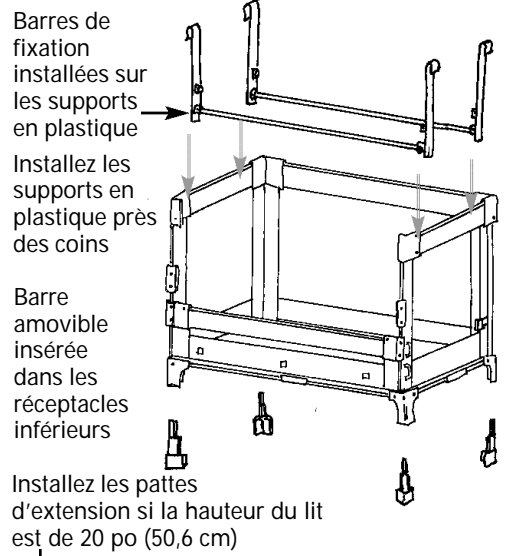

Barres de fixation installées sur les supports en plastique

Installez les supports en plastique près des coins

Barre amovible insérée dans les réceptacles inférieurs

Installez les pattes d'extension si la hauteur du lit est de 20 po (50,6 cm)

Barre amovible en position 18 po (45,5 cm)

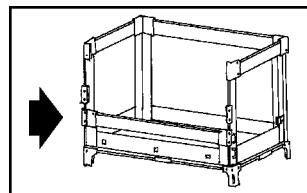

Universal **Co-Sleeper** relié à un lit de
22 po (55,7 po) ou 24 po (60,8 cm)

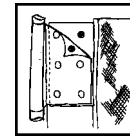

Ouvrez les panneaux en nylon (avec six boutons-pression) sur chaque côté du parc de bébé, de façon à ce que vous puissiez descendre la barre amovible.

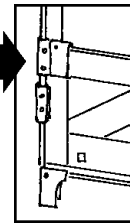

Soulevez la barre inférieure avec le pied. Appuyez sur les boutons et descendez la barre supérieure.

Placez la barre amovible dans le réceptacle femelle supérieur, puis insérez le connecteur dans la fente inférieure et poussez vers le bas jusqu'à ce que la languette de blocage s'enclenche.

Répétez la même opération de l'autre côté.

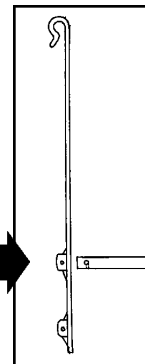

TAPE 3

Assemblez et installez les quatre supports en plastique avec les barres de fixation, tel qu'indiqué dans la figure 3.

Installez les barres de fixation dans les réceptacles femelles supérieurs, tel qu'illustré à gauche.

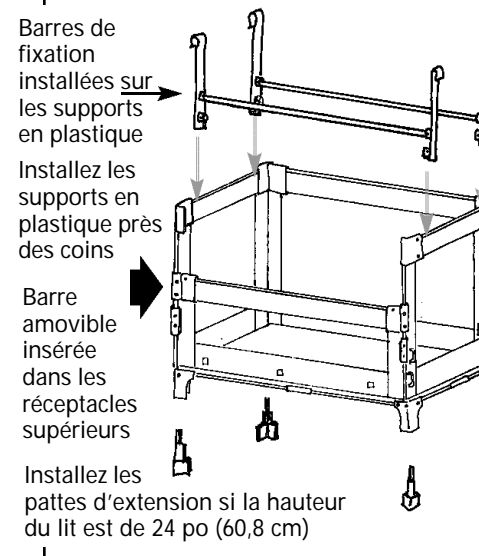

Barres de fixation installées sur les supports en plastique

Installez les supports en plastique près des coins

Barre amovible insérée dans les réceptacles supérieurs

Installez les pattes d'extension si la hauteur du lit est de 24 po (60,8 cm)

Barre amovible en position 22 po (55,7 cm)

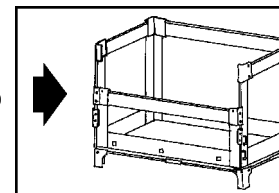

Universal **Co-Sleeper** relié à un lit de 26 po (66,0 po), 28 po (71,0 cm) ou 30 po (76,0 cm)

Des kits de pattes d'extension supplémentaires sont nécessaires si vous installez le Universal *Co-Sleeper* à côté d'un lit d'adulte dont la hauteur est supérieure à 24 po (60,8 cm). Vous pouvez vous procurer auprès de la société Arm's Rest Concepts des pattes d'extension supplémentaires de 2 po (5 cm), vendues en kit, qui vous permettront de relever le *Co-Sleeper* à 26 po (66,0 po), 28 po (71,0 cm) ou 30 po (76,0 cm).

AVERTISSEMENT: Ne jamais raccorder plus de 4 extensions de 2 po (5 cm) chacune sur un *Co-Sleeper* de Arm's Rest Concepts.

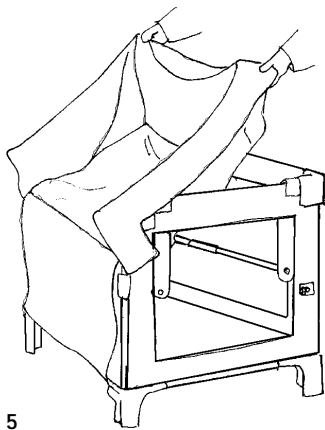
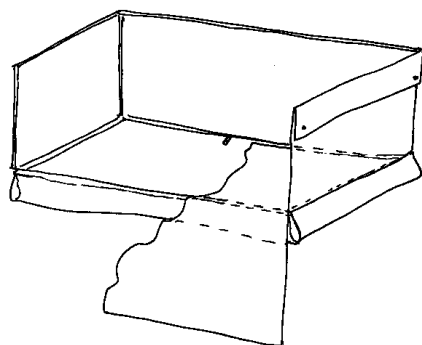
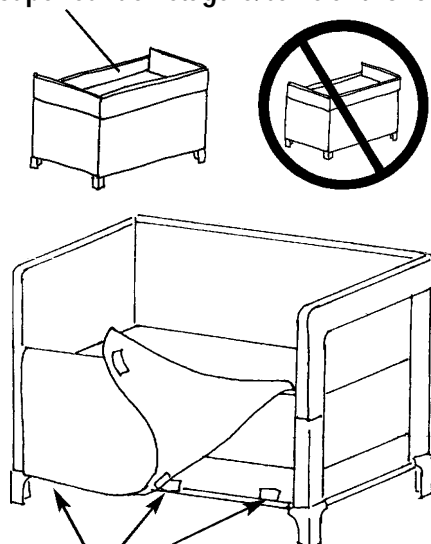

FIG. 5



Housse pour Co-Sleeper
Vue en coupe avec fermeture à glissière fermée

⚠ AVERTISSEMENT:
RISQUE D'ÉTRANGLEMENT/SUFFOCATION: Lorsque le produit est utilisé en configuration *Co-Sleeper*, le rebord supérieur de l'étagère/barre anti-choc doit être à égalité ou plus bas que le dessus du matelas du lit d'adulte. Le dessus du matelas du *Co-Sleeper* doit être à au moins 4 pouces (10 cm) sous le rebord supérieur de l'étagère/barre anti-choc.



Bandes Velcro^{MD}

FIG. 6

Universal **Co-Sleeper** relié à un lit de 18 po (45,5 po) ou 20 po (50,6 cm)

TAPE 4

Placez la housse sur l'armature du *Co-Sleeper*, avec le grand rabat sur la barre inférieure (figure 5).

Faites passer les coins par-dessus l'armature et fixez-les en place avec les boutons-pression.

Lorsque la housse est en place et que tous les boutons-pression sont fermés, ouvrez la fermeture à glissière horizontale dans la partie inférieure de la housse et abaissez le "fond réglable" pour qu'il repose sur les barres d'appui.

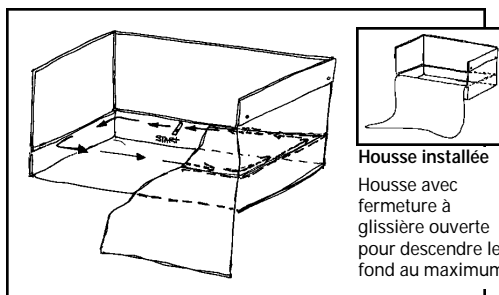

Housse installée
Housse avec fermeture à glissière ouverte pour descendre le fond au maximum

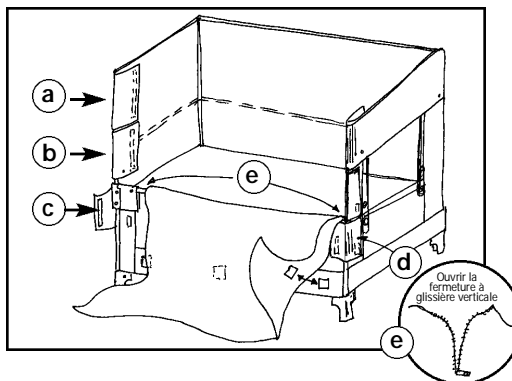

Ouvrez le rabat en tissu (c). Repliez le rabat en tissu (c) autour des pièces en plastique, tel qu'illustré dans la figure (d). Les deux rabats supérieurs (a) et (b) doivent être pliés par-dessus et retenus en place avec la bande Velcro^{MD}.

REMARQUE : La section pendante en tissu devrait être par-dessus les rabats de coin (c).

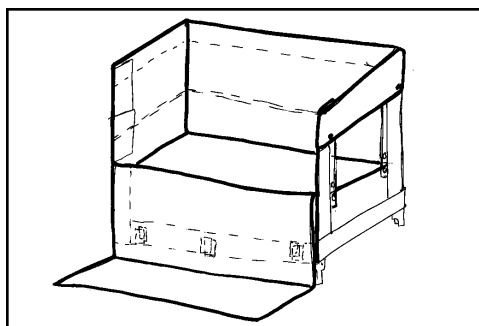

Fixez la section pendante en tissu aux trois bandes Velcro^{MD} sur le panneau en nylon inférieur du parc de bébé (figure 6).

⚠ AVERTISSEMENT: Cette opération évite que la housse en tissu se desserre là où l'enfant dort, sur le côté avant du matelas.

Universal **Co-Sleeper** relié à un lit de 22 po (55,7 po) ou 24 po (60,8 cm)

TAPE 4

Placez la housse sur l'armature du *Co-Sleeper*, avec le grand rabat sur la barre inférieure (figure 5).

Faites passer les coins par-dessus l'armature et fixez-les en place avec les boutons-pression.

Toutes les fermetures à glissières doivent demeurer fermées si le produit est utilisé avec un lit d'adulte de 22 po (55,7 po) ou 24 po (60,8 cm).

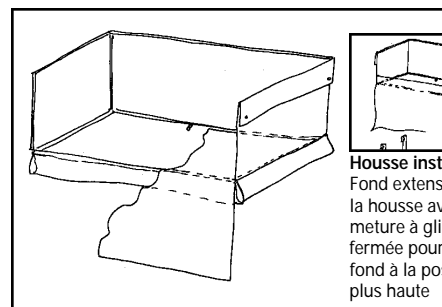

Housse installée
Fond extensible
la housse avec fermeture à glissière fermée pour descendre le fond à la position la plus haute

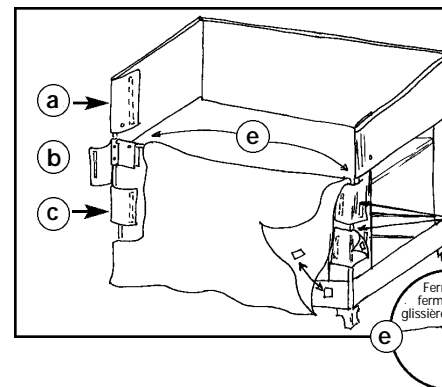

Ouvrez le rabat en tissu (b). Repliez le rabat en tissu (b) autour des pièces en plastique, tel qu'illustré dans la figure (d). Les deux rabats supérieurs (a) et (c) doivent être pliés par-dessus et retenus en place avec la bande Velcro^{MD}.

REMARQUE : La section pendante en tissu doit être par-dessus les rabats de coin (b) et (c).

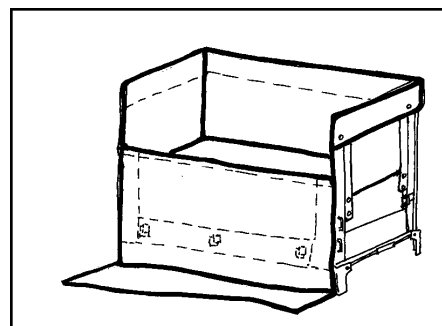

Fixez la section pendante en tissu aux trois bandes Velcro^{MD} sur le panneau en nylon inférieur du parc de bébé (figure 6).

Instructions pour l'installation du tapis de fond

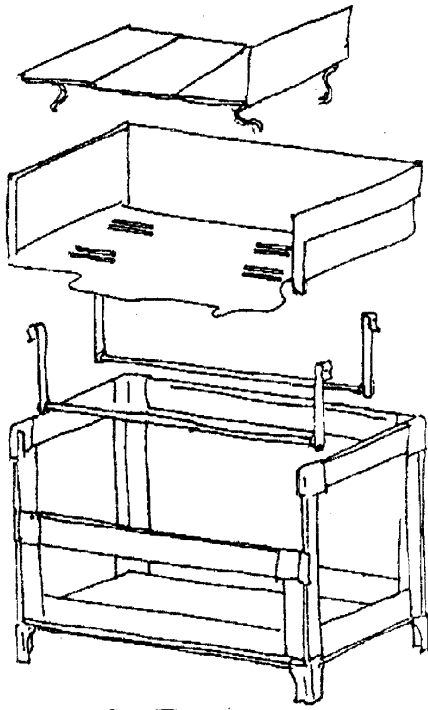

⚠ AVERTISSEMENT: Le non-respect de ces avertissement et des instructions peut provoquer des blessures graves, voire mortelles.

RISQUES DE SUFFOCATION : Pour éviter les risques de suffocation, utilisez uniquement le matelas/tapis fourni par la société Arm's Reach Concepts, Inc. Il ne faut jamais utiliser d'autres matelas ou du rembourrage supplémentaire. IL NE faut jamais utiliser le papier d'emballage ou d'autres sacs pour recouvrir le matelas car ils peuvent provoquer une suffocation.

• Ne pas utiliser la housse de matelas en position haute sans doublure en tissu sous le matelas.

IMPORTANT ! Commencez par monter le parc de bébé tel qu'indiqué dans la section correspondante à la fin de ce manuel. Suivez attentivement les étapes 1 à 4, puis passez à l'étape 5.

TAPE 5

Après l'installation de la housse en tissu, installez le fond du parc de bébé en guise de matelas. Fixez le fond du parc de bébé sur les barres métalliques en insérant les courroies Velcro^{MD} dans les fentes de la housse. Enfoncez une courroie en Velcro dans une fente de la housse, puis autour de la barre métallique dans l'autre fente de la housse. Ensuite, fixez le tout avec la bande Velcro^{MD} correspondante sur le tapis de fond. Refaites la même opération avec les trois autres bandes.

⚠ AVERTISSEMENT: N'oubliez pas de placer le tapis de fond dans la housse et non sous la housse. Il ne faut jamais placer le tapis de fond directement sur les barres d'appui sans installer la housse. Le bébé risque de tomber dans l'ouverture créée par l'absence de doublure.

• Assurez-vous que toutes les bandes en Velcro^{MD} sont solides et serrées. Resserrez les bandes avant chaque utilisation.

Instructions pour relier le Universal Co-Sleeper^{MD} à un lit d'adulte

Peut se connecter à un lit de format simple, double, queen, king et California king.

TAPE 6

Déroulez les courroies en nylon autour de la plaque de résistance, puis étalez les courroies en travers du lit d'adulte, de façon à aligner la plaque avec le centre de la position désirée pour le Co-Sleeper.

Installez ensuite les courroies entre les deux matelas ou entre le matelas et le sommier.

Vous pouvez les installer en glissant les courroies entre les deux matelas, avec un mouvement de scie en aller-retour, tout en tirant vers le bas jusqu'à ce que les courroies et la plaque de résistance soient à l'emplacement désiré.

Une courroie devrait sortir sur chaque extrémité de l'emplacement du Co-Sleeper. Enfoncez les courroies dans la "boucle de courroie" sur chaque patte avant du Co-Sleeper.

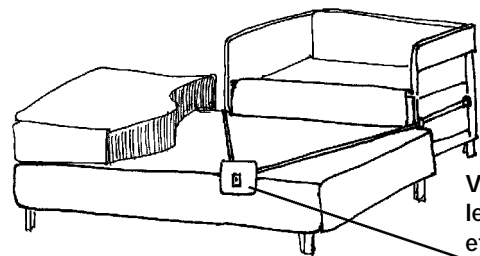
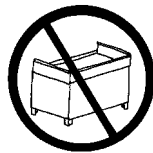
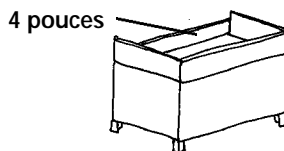

Vous devez utiliser les courroies en nylon et la plaque de résistance qui sont fournies.

⚠ AVERTISSEMENT: RISQUE D'ÉTRANGLEMENT/SUFFOCATION. Lorsque le produit est utilisé en configuration Co-Sleeper, le rebord supérieur de l'étagère / barre anti-choc doit être à égalité ou plus bas que le dessus du matelas du lit d'adulte. Le dessus du matelas du Co-Sleeper doit être à au moins 4 pouces (10 cm) sous le rebord supérieur de l'étagère/barre anti-choc. Il ne faut JAMAIS que le matelas du Co-Sleeper soit relevé pour être à égalité ou au-dessus de la tablette/barre d'amortissement.

• Il ne faut jamais utiliser ce produit en configuration Co-Sleeper sans que la plaque de fixation soit solidement installée et bloquée, conformément à l'illustration. Si le système d'attache n'est pas utilisé, l'enfant pourrait subir des blessures graves, voire mortelles. Assurez-vous que toutes les courroies sont serrées et solides. Vérifiez les courroies avant chaque utilisation.

• Si le système d'attache n'est pas utilisé, le Co-Sleeper risque de s'éloigner du lit d'adulte et l'enfant pourrait tomber du Co-Sleeper. Il ne faut JAMAIS laisser un enfant dans le Co-Sleeper sans surveillance.

⚠ AVERTISSEMENT: Le non-respect de ces avertissements et des instructions peut provoquer des blessures graves, voire mortelles. **RISQUE D'ÉRANGLEMENT.** Lorsque la plaque de retenue et les sangles de fixation ne sont pas utilisées, rangez-les hors de portée des enfants.

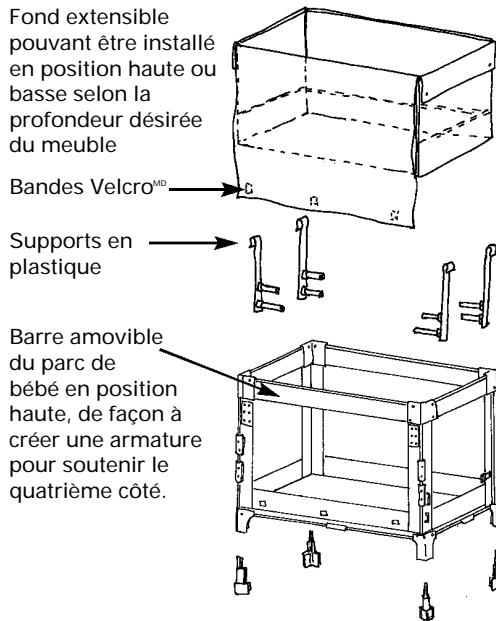

TAPE 1

IMPORTANT ! Commencez par monter le parc de bébé, conformément aux instructions correspondantes à la fin de ce manuel. Soulevez la barre horizontale inférieure avant de déverrouiller la barre supérieure.

Enlevez le tapis de fond dans le parc de bébé.

Installez les barres de fixation dans les supports en plastique. Placez les barres de fixation en position haute ou basse, selon la profondeur désirée du meuble.

Choisissez la profondeur du meuble, par rapport au rebord supérieur.



Pour la profondeur maximale (16 po ou 42 cm), installez les barres de fixation dans les réceptacles inférieurs des supports en plastique.

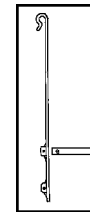

Pour la profondeur minimale (12 po ou 30 cm), installez les barres de fixation dans les réceptacles supérieurs des supports en plastique.

TAPE 2

Installation de la housse en tissu. Pour installer la housse en tissu, exécutez l'étape 4 en page 3. Installez la housse sur l'armature du *Co-Sleeper*, avec le grand rabat par-dessus la barre supérieure. Tirez les coins par-dessus l'armature et fixez le tout en place avec les boutons-press

TAPE 3

Installez la barre amovible dans les réceptacles supérieurs, au travers des ouvertures de la housse en tissu.

Ouvrez les deux rabats supérieurs de la housse et installez la barre amovible dans les réceptacles femelles supérieurs, au travers des ouvertures de la housse.

La fermeture à glissière verticale (mesurant 4 1/2 po ou 11,5 cm) qui se trouve à l'intérieur de la housse doit demeurer fermée.

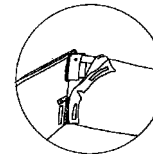

Si vous utilisez la position la plus profonde pour le fond, ouvrez les fermetures à glissière horizontales de la housse et allongez le fond de la housse, comme dans la figure 2.

Fixez la section pendante en tissu aux trois bandes Velcro^{MD} sur le panneau en nylon inférieur du parc de bébé (figure 1).

Débloquez et pliez la barre amovible vers le bas (sans l'enlever des réceptacles supérieurs).

Fermez les deux panneaux supérieurs en nylon, comme dans l'encadré intitulé "Fermeture des rabats supérieurs sur un lit de bébé à quatre côtés" (a, b, c).

Assurez-vous que le bouton-pression supérieur extérieur est relié au rabat de coin supérieur de la housse (illustrations a et b de l'encadré).

Fermez tous les autres boutons-pression (figure 3) et refermez les autres rabats (figure 1a).

Lorsque tous les boutons-pression sont bien fermés, relevez la barre amovible jusqu'à ce qu'elle se bloque.

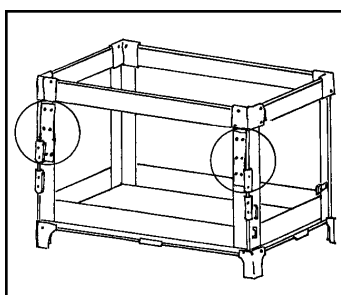
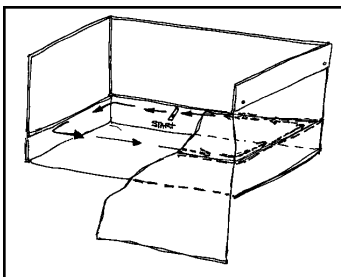
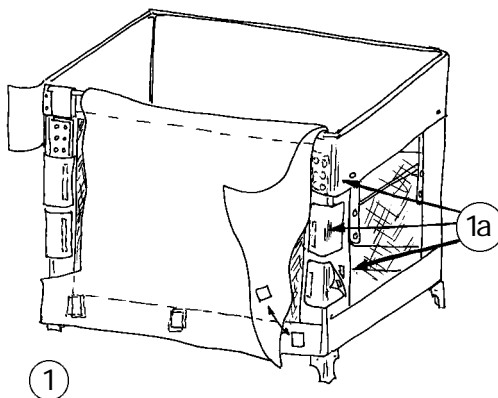

Fermeture des rabats supérieurs sur un meuble à quatre côtés

Extrémité de la housse

Coin supérieur (extérieur)

Housse ouverte (le bouton supérieur du rabat en nylon n'est pas connecté).

Le rabat de coin supérieur de la housse se replie autour du coin en plastique et passe derrière le rabat en nylon.

Le rabat en nylon se ferme par-dessus le tissu de la housse et tient avec un bouton-pression reliant le nylon à la housse.

Abaissez 2 rabats du coin de la housse, apparaissant ici enroulés autour du coin de l'armature du parc de bébé, de façon à couvrir les réceptacles inférieurs.

Tel qu'illustré, les deux bandes Velcro^{MD} inférieures sont connectées sur la section de coin inférieure de la housse.

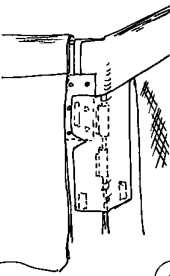
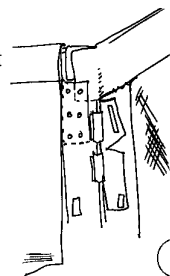
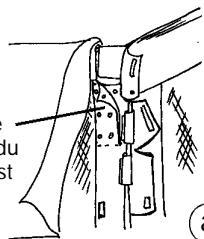

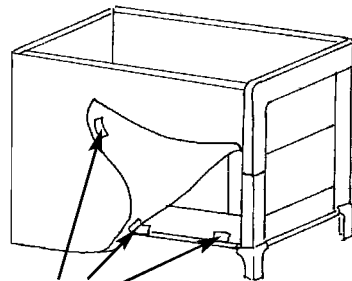
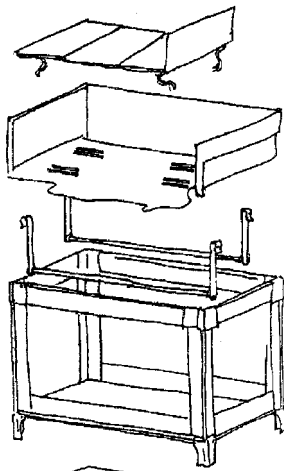

Bandes Velcro^{MD}

FIG. 7

TAPE 4

Fin de l'installation de la housse en tissu et du tapis de fond.

Insérez le tapis dans le fond de la housse et installez la housse sur les barres de fixation. Enfilez une courroie en Velcro^{MD} dans une fente de la housse, puis autour de la barre métallique et dans l'autre fente de la housse. Ensuite, fixez le tout avec la bande Velcro^{MD} correspondante sur le tapis de fond. Refaites la même opération avec les trois autres bandes.

Repliez et fixez solidement les trois rabats de coin extérieurs sur les deux côtés de l'armature du parc de bébé.

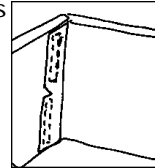

Repliez et fixez solidement les rabats de coin intérieurs, comme dans l'illustration.

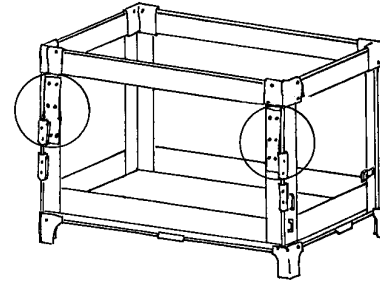

Lorsque ces rabats (intérieur et extérieur) sont solidement fixés, tirez le grand panneau en tissu par-dessus la partie avant du *Co-Sleeper*, puis fixez-le au panneau inférieur en nylon du parc d'enfant, à l'aide des trois bandes Velcro^{MD} (figure 7).

⚠️ AVERTISSEMENT : Cette opération évite que la housse en tissu se desserre dans le meuble, sur l'avant du matelas.

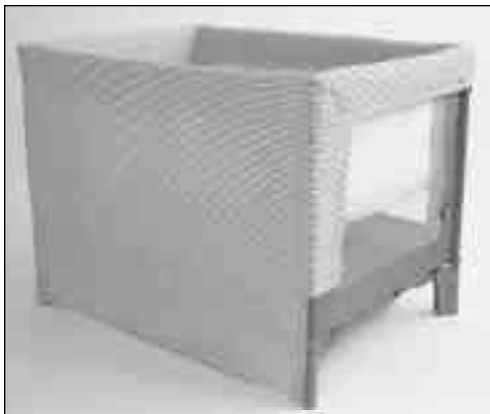

Votre Universal *Co-Sleeper* est maintenant prêt à être utilisé comme meuble à quatre côtés n'importe où dans votre domicile ou relié à un lit d'adulte. Si vous le reliez à un lit d'adulte, suivez les instructions de fixation en page 4.

⚠️ AVERTISSEMENT : Assurez-vous toujours que les barres de blocage supérieures et inférieures sont bien en position bloquée avant de poser un bébé dans le meuble.

- Assurez-vous que toutes les bandes en Velcro^{MD} sont solides et serrées dès que le meuble est utilisé dans les positions table à langer/*Co-Sleeper*. Resserrez périodiquement les bandes.
- Utilisez uniquement des draps contour fabriqués pour le *Co-Sleeper* d'Arm's Reach Concepts, Inc.

Instructions pour convertir le *Co-Sleeper*^{MD} de *Arm's Reach*^{MD} en table à langer

Vous n'avez qu'à détacher les courroies de retenue du *Co-Sleeper* et à placer le meuble à l'emplacement de votre choix.

⚠️ AVERTISSEMENT: RISQUE D'ÉRANGLEMENT. Lorsque la plaque de retenue et les sangles de fixation ne sont pas utilisées, rangez-les hors de portée des enfants.

- Il ne faut jamais laisser un enfant sans surveillance sur la table à langer. La table à langer n'est pas conçue pour y laisser dormir un bébé.



- Q. " J'ai de la difficulté à débloquer la barre supérieure. Les boutons sont difficiles à enfoncer. "
- R. a) Repérez la " bosse " sur l'extrémité des ressorts d'élongation de droite et de gauche, directement derrière les mots " press to release " (appuyer pour détacher) sur le manchon en nylon qui recouvre la barre de blocage tubulaire en acier (voir A).
- b) Poussez délicatement sur chaque ressort pendant que vous relevez et abaissez le mécanisme de blocage, avec un petit mouvement de haut en bas (voir B). En agissant ainsi, les boutons de blocage se placeront dans les trous d'alignement, puis la barre supérieure sera déverrouillée et repliée vers le bas (voir C).
- c) Assurez-vous que les deux barres (droite et gauche) sont déverrouillées. Si un côté est plus long que l'autre, vous n'avez pas déverrouillé les deux barres et le meuble ne se repliera pas correctement.

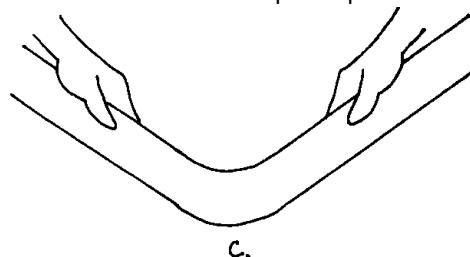
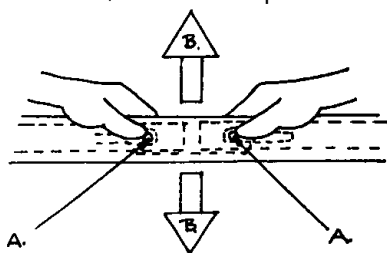

- Q. " J'ai de la difficulté à déverrouiller la barre inférieure. L'une des deux barres se déverrouille lorsque je tente de soulever les barres verrouillées, mais la deuxième résiste. "
- R. a) Assurez-vous que toutes les barres supérieures sont complètement déverrouillées et repliées vers le bas.
- b) Déverrouillez toutes les barres de blocage inférieures en les tirant vers le haut. Faites en sorte qu'au moins une des deux barres soit débloquée sur chacun des quatre côtés.
- c) Prenez tout le *Co-Sleeper*, comme dans le schéma, et posez-le par terre sur le côté.
- d) Poussez délicatement sur le *Co-Sleeper* jusqu'à ce que vous sentiez la deuxième barre se débloquer.
- e) Répétez cette opération sur les autres côtés jusqu'à ce que vous puissiez replier le lit et que les quatre coins en plastique supérieurs se touchent pour former un carré parfait.
- Q. " Je n'arrive pas à détacher les supports en plastique sur la barre supérieure du *Co-Sleeper*. Ils sont très serrés et il m'est impossible de les retirer. "
- R. Essayez de les faire tourner jusqu'à ce que vous puissiez les détacher de la barre supérieure. Au lieu de tirer sur le support directement vers le haut, tenez-le par le bas (à l'opposé du crochet) et faites glisser le support sur le long du côté maillé du *Co-Sleeper*, avec un mouvement circulaire. Il se détachera du rail supérieur avec très peu d'effort.

Si vous avez des questions ou si vous avez besoin d'assistance supplémentaire, composez le 1-800-954-9353.

Avertissement

Conseils pour réduire le risque d'un étouffement

- TOUJOURS utiliser un drap pour le *Co-Sleeper* bien adapté au matelas et pouvant être rabattu sous les coins de ce dernier.
- NE JAMAIS coucher un bébé sur des **oreillers, coussins de canapé, lits d'adultes, matelas à eau, sièges-sacs**, ou toute autre surface qui n'est pas spécialement conçue à cet effet.
- Enlever du *Co-Sleeper* les oreillers, édredons, douillettes, peaux de mouton, jouets en peluche (ou tout autre objet) semblables à un oreiller.
- Des édredons ou autres articles de literie douce peuvent être placés sur ou à proximité du *Co-Sleeper*. Toutefois, ils ne doivent pas être utilisés sur le *Co-Sleeper* lorsque le bébé a moins de 12 mois.
- TOUJOURS coucher les bébés de moins de 12 mois normaux et en bonne santé sur le dos, sauf avis contraire d'un pédiatre.
- N'utiliser qu'un drap housse, une housse de matelas et/ou une housse imperméable avec les bébés de moins de 12 mois.
- Recouvrir le bébé jusqu'à la poitrine d'une couverture mince, par exemple une couverture de berceau ou petite couverture spécialement conçue pour les bébés, et la rabattre sous le matelas de l'extension du *Co-Sleeper*. Il est possible d'emballoter les nouveaux-nés.
- Ne pas habiller le bébé trop chaud. Il est possible d'utiliser une dormeuse ou autre tenue de nuit lieu d'une couverture.

! AVERTISSEMENT : RISQUE D'ÉRANGLEMENT. Lorsque la plaque de retenue et les sangles de fixation ne sont pas utilisées, rangez-les hors de portée des enfants.

Montage du parc de bébé

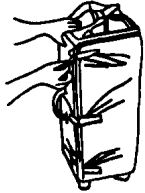

Étape 1

- Ouvrez la fermeture à glissière du sac. Sortez le parc de bébé et placez-le debout.
- Détachez les bandes Velcro^{MD}.



- Mettez le fond de côté.

Étape 2

- Séparez les quatre poteaux de coin.
- Lorsque le parc est plié, les côtés sont en V.
- Saisissez les bases des extrémités opposées du V et tirez rapidement vers le haut jusqu'à ce que vous entendiez un clic sur les deux côtés.
- Assurez-vous que les traverses sont devenues rigides. Si ce n'est pas le cas, tirez encore jusqu'à ce qu'elles soient rigide.

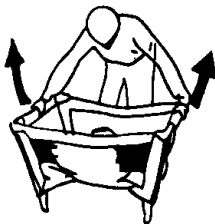

Étape 3

- Tirez vers le haut les deux côtés qui restent.
- Assurez-vous que les quatre traverses supérieures sont rigide.

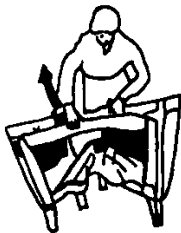

Étape 4

- Abaissez les quatre supports vers le fond jusqu'à ce que le parc de bébé soit complètement debout.

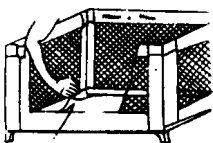

Poussez vers le bas pour verrouiller

Étape 5

- Recouvrez le côté rembourré du fond avec le drap contour.
- Placez le tapis de fond dans le parc avec le côté rembourré vers le haut.

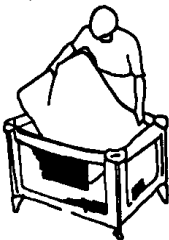

Comment replier le parc de bébé

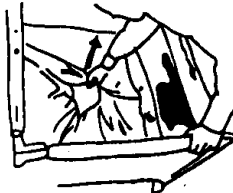

Étape 1

- Enlevez le tapis de fond.
- Saisissez la poignée centrale et tirez vers le haut.

Étape 2

- Repérez les deux boutons (bosses) sur la partie centrale extérieure de chaque traverse supérieure (les boutons se trouvent sous le tissu), puis appuyez sur les deux boutons, conformément à l'illustration.
- Poussez la charnière centrale vers le bas (vers le sol), de façon à replier les traverses supérieures.

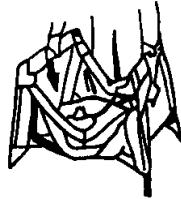

Étape 3

- Repliez le parc.
- Ne forcez pas.

Étape 4

- Enroulez le matelas de sol autour du parc. Passez la courroie dans la boucle du coin inférieur. Attachez les deux autres courroies Velcro^{MD}.



Étape 5

- Insérez le parc dans le sac comme dans le schéma, puis fermez la fermeture à glissière.
- Rangez le drap dans l'extrémité du sac.

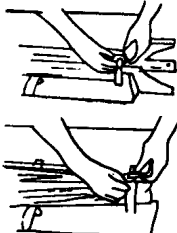

Étape 6

- Assurez-vous que la poignée de transport passe dans l'ouverture du sac.

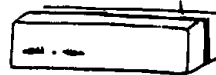

! AVERTISSEMENT: Le non-respect de ces avertissements et des instructions d'assemblage peut provoquer des blessures graves, voire mortelles.

- Ne laissez jamais votre enfant sans surveillance.
- Ne placez JAMAIS un bébé sur le ventre. Déplacez toujours le bébé sur le dos.
- **RISQUES DE SUFFOCATION :** Pour éviter les risques de suffocation, utilisez uniquement le matelas/tapis fourni par la société Arm's Reach Concepts, Inc. Il ne faut jamais utiliser d'autres matelas ou du rembourrage supplémentaire.
- Le parc de bébé doit être totalement monté (les traverses supérieures et le tapis de fond) avant de l'utiliser. Les traverses supérieures doivent être verrouillées.
- Assurez-vous toujours que les traverses supérieures et inférieures sont solidement bloquées, quelle que soit la configuration, avant de poser un bébé dans le parc.
- Il ne faut JAMAIS laisser un bébé dans ce meuble sans que la TRAVERSE SUPÉRIEURE soit installée à sa position la plus haute, à moins que le meuble soit en configuration Co-Sleeper et qu'un parent ou tuteur soit dans le lit d'adulte.
- Cessez l'utilisation de la configuration Co-Sleeper lorsque l'enfant peut se rouler seul et se placer dans une position assise, agenouillée ou debout.
- Il ne faut JAMAIS ajouter dans le parc de bébé des coussins ou d'autres objets pouvant aider l'enfant à grimper et sortir.
- Lorsqu'il est configuré en parc de bébé, ce meuble est conçu pour les enfants incapables de grimper et sortir, ce qui correspond généralement à une taille inférieure à 34 pouces (66,4 cm) et à un poids inférieur à 30 livres (13,5 kg).
- Les cordons peuvent provoquer une strangulation. NE PLACEZ JAMAIS un article comportant un cordon à proximité du cou d'un enfant (comme les cordons d'une bavette ou d'une sucette). NE PLACEZ JAMAIS de cordons au-dessus de la tête de l'enfant. NE PLACEZ JAMAIS ce produit près d'une fenêtre à laquelle pendent les cordons d'un store ou d'un rideau pouvant étrangler l'enfant.
- Le parc de bébé doit demeurer à bonne distance de la cuisinière, des appareils de chauffage, d'un feu de camp et de tout autre danger.
- Il ne faut JAMAIS laisser un enfant grimper ou jouer sur/sous le meuble, quelle qu'en soit la configuration.
- Vérifiez périodiquement l'état du meuble pour vous assurer que les vis, les rivets et les boulons sont bien serrés.
- Si le meuble est endommagé ou cassé, cessez l'utilisation.
- Ce produit n'est pas conçu pour une utilisation commerciale. Ce produit est conforme aux normes de sécurité canadiennes concernant les parcs de bébé.

! AVERTISSEMENT: Lorsque le produit est converti en parc de jeu, enlevez les supports en plastique et la doublure du fond, puis abaissez le fond le plus possible. Placez la barre amovible à la position la plus haute.

- Assurez-vous toujours que les traverses supérieures et inférieures sont solidement bloquées, quelle que soit la configuration, avant de poser un bébé dans le parc.
- NE JAMAIS LAISSER un bébé dans le parc avec les côtés abaissés. Le bébé pourrait rouler dans l'espace entre le coussin et le filet latéral mou, puis suffoquer.

INSTRUCTIONS DE NETTOYAGE :

Utilisez uniquement du détergent ou du savon domestique avec de l'eau chaude. En ce qui concerne le drap, lavez-le à la machine dans l'eau tiède et séchez-le sur une corde. N'UTILISEZ PAS D'EAU DE JAVEL.



ARM'S REACH
Universal CO-SLEEPER Bassinet

Si vous avez des questions, appelez ou écrivez : Arm's Reach Concepts Inc., 5699 Kanan Road (Suite 330), Agoura Hills CA 91301-3358, USA (800) 954-9353 (805) 278-2559 (entre 9h et 16h, heure du Pacifique) www.armsreach.com