

Lea todas las instrucciones antes de ensamblar y usar este producto.
CONSERVE LAS INSTRUCCIONES PARA USO FUTURO



Universal Co-Sleeper[®] de Arm's Reach[®]

- Puede acoplarse a camas de adultos con alturas de 18" (45.5 cm), 20" (50.6 cm), 22" (55.7 cm), 24" (60.8 cm) y 26" (66.0 cm), 28" (71.0 cm) y 30" (76.0 cm) con el conjunto de extensión de patas
- Puede usarse "independientemente" como una unidad con cuatro lados
- Puede convertirse en corral de juego
- Puede convertirse en mesa para cambio de pañales
- Puede plegarse para el transporte

! ADVERTENCIA: El incumplimiento de estas advertencias e instrucciones puede resultar en lesiones graves o incluso la muerte. **ESTA UNIDAD NO ESTÁ DESTINADA PARA EL USO COMO SEMICUNA NI CUNA COMPLETA**

PELIGRO DE ASFIXIA. Deseche inmediatamente todos los materiales de embalaje después de abrir el paquete. Las bolsas plásticas y las amarras pueden causar asfixia o ahogamiento. Precaución: no deseche la placa de sujeción con las dos amarras de 10 pies de longitud, ya

Instrucciones para instalar el Universal Co-Sleeper[®] de Arm's Reach[®]

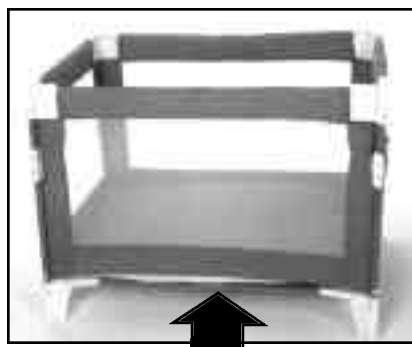

Determine la altura de la cama de los adultos: Coloque un objeto plano en la parte superior de la cama de los adultos (incluyendo la base, los resortes y el colchón) de manera que unas cuantas pulgadas de dicho objeto sobresalgan por el borde de la cama de los adultos. Mida desde este punto hasta el piso para determinar la altura exacta de la cama. Consulte las instrucciones apropiadas para ensamblar e instalar su Universal Co-Sleeper[®].

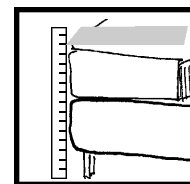

PASO 1

¡IMPORTANTE! Comience con la instalación como corral de juego según se muestra en las instrucciones para el corral de juego descritas al dorso de este manual de instrucciones.

! ADVERTENCIA: Antes de cada uso o ensamblaje, inspeccione el producto para comprobar que no haya daño en los herrajes, piezas sueltas o faltantes ni bordes filosos. **NO** sustituya partes.

Eleve la barra horizontal antes de intentar desenganchar la barra superior. Proceda al paso 2.

PASO 2

Desenganche la barra superior y empújela hacia abajo al frente del corral de juego (el frente del corral de juego es el costado con la barra desmontable). Empuje en dos puntos.

Abra dos faldones frontales (6 remaches cada uno) a cada lado de los paneles laterales justo debajo de las piezas plásticas esquineras.

Localice el cerrojo en el interior de ambas piezas esquineras plásticas superiores y empújelo hacia el centro del corral de juego.

Ahora puede elevar el conector plástico, hacia arriba y hacia afuera de la ranura recibidora. (Fig. 1)

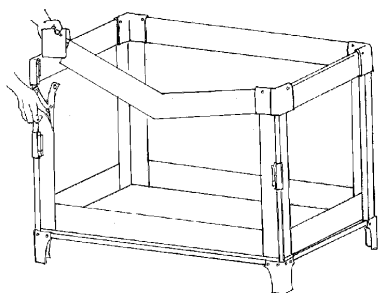

FIG. 1

INDICE

Para usarlo como Co-Sleeper de costado de cama con una cama de adulto de 18" (45.5 cm) a 20" (50.6 cm) de altura sobre el piso	Página 1
Para usarlo como Co-Sleeper de costado de cama con una cama de adulto de 22" (55.7 cm) a 24" (60.8 cm) de altura sobre el piso	Página 1
Información para pedidos de extensiones de patas para camas con alturas de 28" (71.0 cm) a 30" (76.0 cm) sobre el piso	Página 2
Cómo instalar la colchoneta	Página 4
Cómo sujetar el Co-Sleeper de costado de cama a una cama de adultos	Página 4
Cómo convertir el Co-Sleeper de Arm's Reach en una unidad independiente de cuatro lados	Página 5
Cómo convertir el Co-Sleeper de Arm's Reach en una mesa para cambio de pañales.	Página 6
Resolución de problemas	Página 7
Cómo instalarlo como corral de juegos básico	Página 8

Barra desmontable en el corral de juegos en posición elevada (superior)

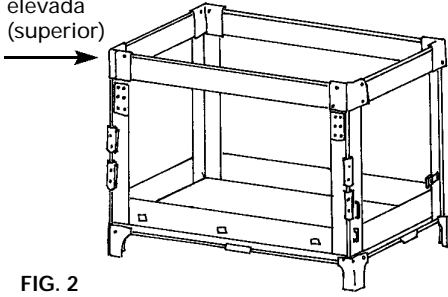

FIG. 2

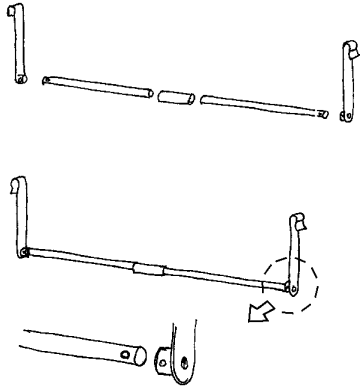
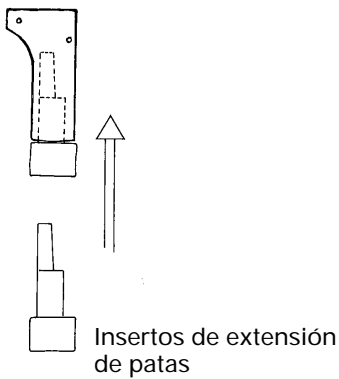
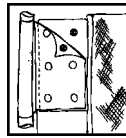

FIG. 3



Insertos de extensión de patas

Universal **Co-Sleeper**® de costado de cama de 18" (45.5 cm) a 20" (50.6 cm)



Abra los paneles de nilón (con seis remaches) a cada lado del corral de juego para poder llevar la barra desmontable hasta la posición final.

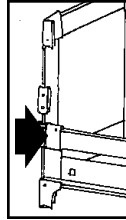

Con el pie, eleve la barra inferior. Presione los botones y baje la barra superior.

Coloque la barra desmontable en el receptor hembra inferior. Introduzca el conector en la ranura inferior y empujelo hacia abajo hasta enganchar el cerrojo.

Repita el procedimiento en el otro lado.

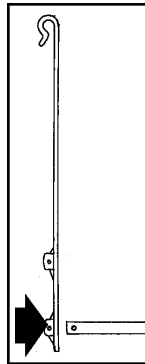

PASO 3

Ensamble e instale cuatro colgadores plásticos y barras de apoyo según se muestra en la figura 3.

Instale las barras de apoyo en los receptores hembra inferiores según se muestra a la izquierda.

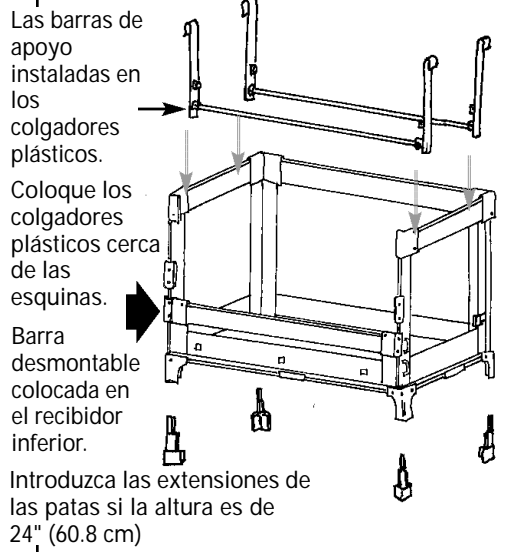

Las barras de apoyo instaladas en los colgadores plásticos.

Coloque los colgadores plásticos cerca de las esquinas.

Barra desmontable colocada en el receptor inferior.

Introduzca las extensiones de las patas si la altura es de 24" (60.8 cm)

Brazo desmontable en posición a 22" (56.5 cm) de altura

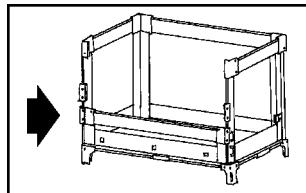

Universal **Co-Sleeper**® de costado de cama de 22"(55.7 cm) a 24"(60.8 cm)

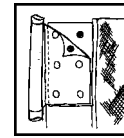

Abra los paneles de nilón (con seis remaches) a cada lado del corral de juego para poder llevar la barra desmontable hasta la posición final.

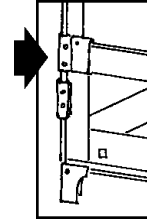

Con el pie, eleve la barra inferior. Presione los botones y baje la barra superior.

Coloque la barra desmontable en el receptor hembra superior. Introduzca el conector en la ranura inferior y empujelo hacia abajo hasta enganchar el cerrojo.

Repita el procedimiento en el otro lado.

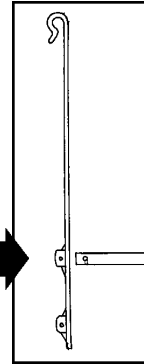

PASO 3

Ensamble e instale cuatro colgadores plásticos y barras de apoyo según se muestra en la figura 3.

Instale las barras de apoyo en los receptores hembra superiores según se muestra a la izquierda.

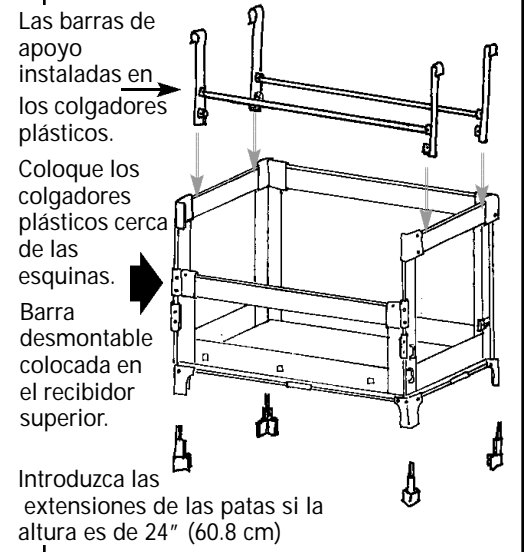

Las barras de apoyo instaladas en los colgadores plásticos.

Coloque los colgadores plásticos cerca de las esquinas.

Barra desmontable colocada en el receptor superior.

Introduzca las extensiones de las patas si la altura es de 24" (60.8 cm)

Brazo desmontable en posición a 22" (56.5 cm) de altura

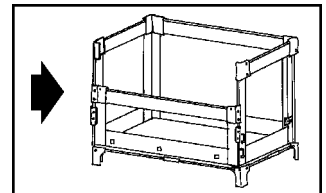

Universal **Co-Sleeper**® de costado de cama para alturas de 26" (66.0 cm), 28" (71.0 cm) y 30" (76.0 cm)

Se requieren conjuntos de extensión de patas si se desea instalar el Universal Co-Sleeper adyacente a una cama de adultos que tenga una altura mayor de 24" (60.8 cm). Usted puede comprar conjuntos adicionales de extensión de patas de 2" (5 cm) de Arm's Reach Concepts que le permitirán elevar el Co-Sleeper de 24" (60.8 cm) a alturas de 26" (66.0 cm), 28" (71.0 cm) y 30" (76.0 cm).

ADVERTENCIA: Nunca use más de 4 segmentos de extensión de patas de 2" (5 cm) cada uno con el Co-Sleeper de Arm's Reach.

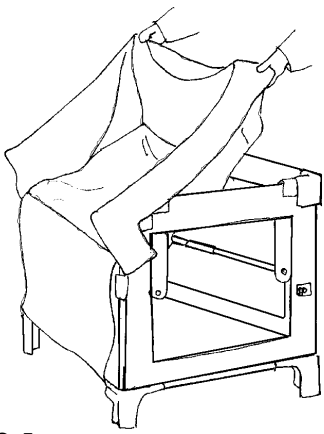
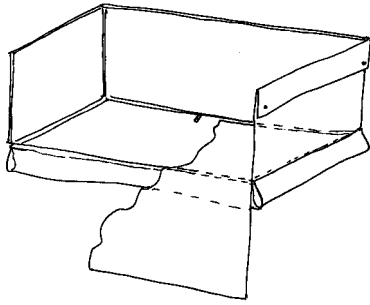

FIG. 5



Forro del Co-Sleeper - Sección transversal que muestra la cremallera cerrada

! ADVERTENCIA: PELIGRO DE ESTRANGULACIÓN/ASFIXIA: El borde superior de la barra o repisa de contacto debe estar a nivel con la superficie del colchón de los adultos, o más abajo, cuando la unidad se use como Co-Sleeper. El nivel del colchón del Co-Sleeper debe estar a un **mínimo de 4 pulgadas** por debajo del borde superior de la barra/repisa de contacto.

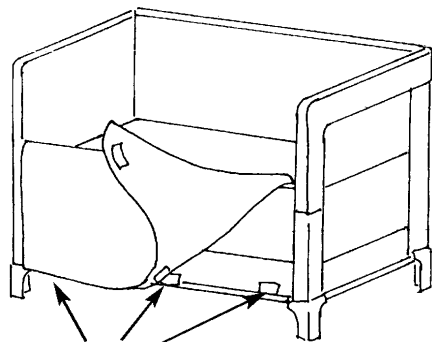
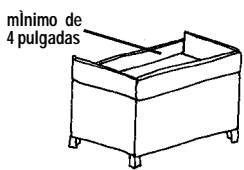

FIG. 6

Universal **Co-Sleeper**® de costado de cama de 18" (45.5 cm) a 20" (50.6 cm)

PASO 4

Coloque el forro sobre el bastidor del **Co-Sleeper** con el faldón largo sobre la barra inferior. (Fig. 5)

Tire de las esquinas para colocarlas sobre el bastidor y asegúrelas en posición con los remaches.

Después de colocar el forro y después de enganchar los remaches, abra la cremallera colocada horizontalmente a lo largo de la parte inferior del forro y baje el "piso ajustable" para que descance en las barras de apoyo.

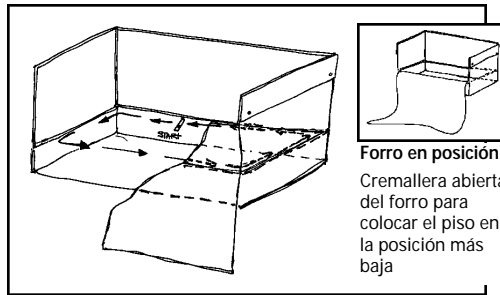

Forro en posición
Cremallera abierta del forro para colocar el piso en la posición más baja

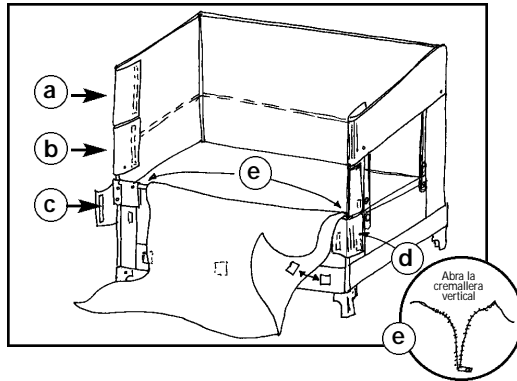

Abra el faldón de tela (c). Pliegue el faldón de tela (c) alrededor de las partes plásticas según se muestra en la figura (d). Los dos faldones superiores (a) y (b) se pliegan por encima y se sujetan con tiras de fijadores de gancho y bucle (Velcro®).

Nótese que la sección colgante de tela descansa sobre los faldones esquineros (c).

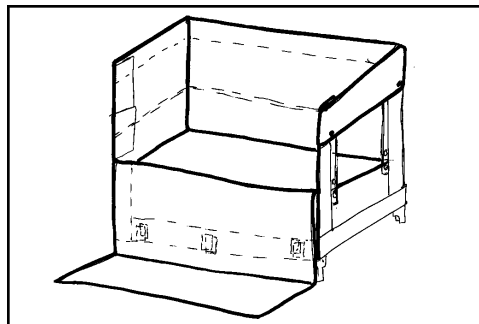

Sujete la sección colgante de tela a los tres parches de Velcro® que se encuentran en el panel inferior de nilón del corral de juego. (Fig. 6)

! ADVERTENCIA: Este paso impide que el forro de tela se afloje dentro del área para dormir en el lado frontal del colchón.

Universal **Co-Sleeper**® de costado de cama de 22" (55.7 cm) a 24" (60.8 cm)

PASO 4

Coloque el forro sobre el bastidor del **Co-Sleeper** con el faldón largo sobre la barra inferior. (Fig. 5)

Tire de las esquinas para colocarlas sobre el bastidor y asegúrelas en posición con los remaches.

Todas las cremalleras permanecen cerradas para el uso con camas de adultos, con alturas de 22" (55.7 cm) y 24" (60.8 cm).

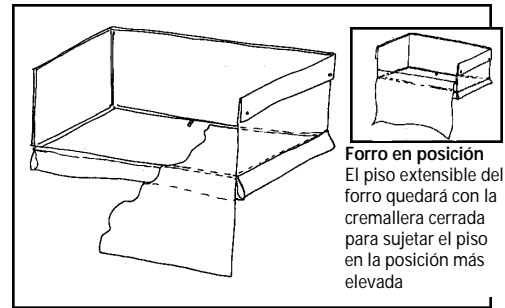

Forro en posición
El piso extensible del forro quedará con la cremallera cerrada para sujetar el piso en la posición más elevada

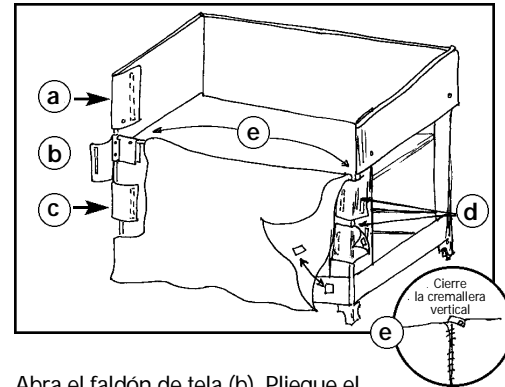

Abra el faldón de tela (b). Pliegue el faldón de tela (b) alrededor de las partes plásticas según se muestra en la figura (d). Los dos faldones superior e inferior (a) y (c) respectivamente se pliegan por encima y se sujetan con tiras de fijadores de gancho y bucle (Velcro®).

Nótese que la sección colgante de tela descansa sobre los faldones esquineros (b) y (c).

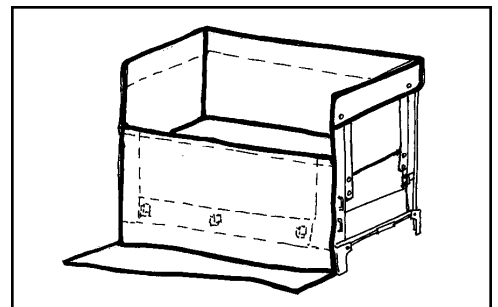

Sujete la sección colgante de tela a los tres parches de Velcro® que se encuentran en el panel inferior de nilón del corral de juego. (Fig. 6)

Instrucciones para colocar la colchoneta

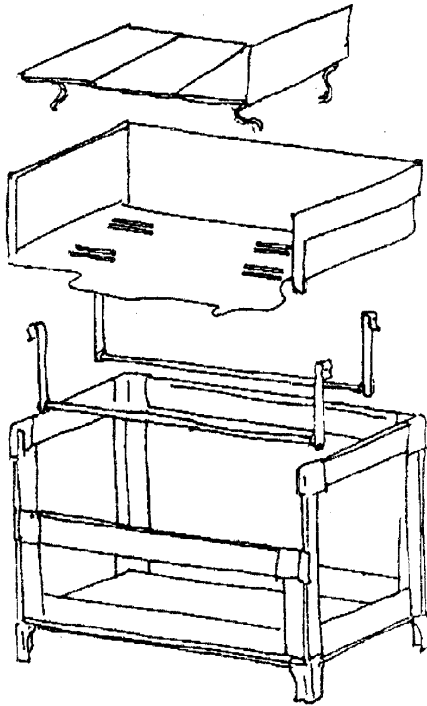

⚠️ ADVERTENCIA: El incumplimiento de estas advertencias e instrucciones podría resultar en lesiones graves o la muerte.

PELIGRO DE ASFIXIA - Para ayudar a prevenir el riesgo de asfixia y atrapamiento, use solamente el colchón o colchoneta provistos por Arm's Reach Concepts, Inc. Nunca use colchonetas ni colchones adicionales. NO use las bolsas de empaque ni de otro tipo como forros del colchón ya que ellas pueden causar asfixia.

- **NO USE** la colchoneta en posición superior si no hay instalado un forro de tela debajo del colchón.

¡IMPORTANTE!

Comience con la configuración de corral de juego según se muestra en las instrucciones al dorso de este manual y siga cuidadosamente los pasos 1 al 4 antes de proceder al paso 5.

PASO 5

Después de instalar el forro de tela, instale el piso del corral de juego como colchón. Sujete el piso del corral de juego a las barras de apoyo metálicas con tiras de Velcro® a través de las ranuras en el forro de tela. Pase una tira de Velcro® a través de una ranura en el forro de tela y pásela alrededor de la barra metálica de apoyo de regreso hacia arriba a través de otra ranura en el forro de tela y fijela al parche de Velcro® correspondiente en el colchón. Repita la conexión en otras tres ubicaciones.

⚠️ ADVERTENCIA: Asegúrese de colocar la colchoneta en el forro, y no debajo del forro. *Nunca coloque el colchón directamente sobre las barras de apoyo sin antes instalar el forro.* El bebé puede caerse por la abertura creada por la ausencia del forro.

- Asegúrese de que todas las tiras de Velcro® estén fijas y ajustadas. Inspeccione las tiras antes de cada uso.

Instrucciones para sujetar el Universal Co-Sleeper® de costado de cama a una cama de adultos

Se instala a camas individuales, dobles, Queen, King y California King para adultos.

PASO 6

Desenrolle las correas de nilón de la placa de resistencia y coloque las correas a través de la cama de los adultos para alinearla con el centro de la posición deseada del *Co-Sleeper* de costado de cama.

Las correas deben ahora estar colocadas entre los colchones superior e inferior o base de resortes.

Esto puede hacerse deslizando las correas entre ambos colchones utilizando un movimiento de vaivén o "aserrado" y al mismo tiempo tirando hacia abajo hasta que las correas y la placa de resistencia estén en la posición deseada.

Una correa debe salir a cada lado del *Co-Sleeper*. Pásela a través del "bucle de correa" que se encuentra en la pata frontal del *Co-Sleeper*.

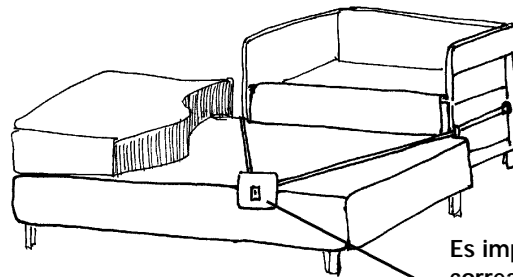
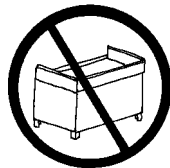

Es imperativo usar las correas de nilón y la placa de resistencia provistas.

⚠️ ADVERTENCIA: PELIGRO DE ESTRANGULACIÓN/ASFIXIA: El borde superior de la barra o repisa de contacto debe estar a nivel con la superficie del colchón de los adultos, o más abajo, cuando la unidad se use como *Co-Sleeper*. El nivel del colchón del *Co-Sleeper* debe estar a un *mínimo de 4 pulgadas* por debajo del borde superior de la barra/repisa de contacto. **NUNCA** eleve el nivel del colchón del *Co-Sleeper* hasta quedar a nivel o arriba del nivel de la barra o repisa de contacto.

- Nunca use el producto como *Co-Sleeper* sin la placa de anclaje acoplada y fija según se muestra. El incumplimiento de usar este sistema de anclaje podría resultar en lesiones graves o la muerte del bebé. Asegúrese de que todas las correas estén fijas y ajustadas. Inspeccione las correas antes de cada uso.

- El incumplimiento de usar este sistema de seguridad permitirá que el *Co-Sleeper* se separe de la cama de los adultos, lo cual podría provocar que el bebé se caiga del *Co-Sleeper*. **NUNCA** deje desatendido al bebé en el *Co-Sleeper*.

El piso extensible puede colocarse en el nivel inferior o superior dependiendo de la profundidad deseada para el piso de la unidad

Parches de Velcro®

Colgadores plásticos

Barra desmontable en el corral de juego ajusta en la posición elevada (superior) para crear un marco de apoyo para el cuarto lado.

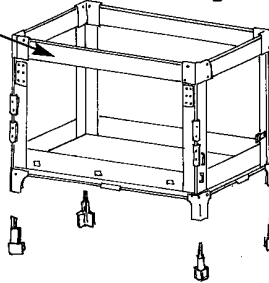
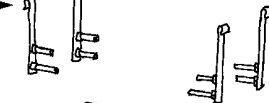
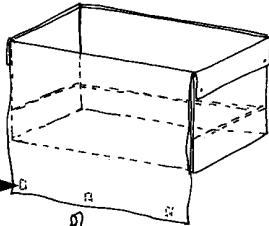

⚠ ADVERTENCIA: El incumplimiento de estas advertencias e instrucciones podría resultar en lesiones graves o la muerte.
PELIGRO DE ESTRANGULACIÓN: Cuando no esté en uso el conjunto de la placa y la correa de sujeción, guárdelo en un lugar seguro fuera del alcance de los niños.

PASO 1

¡IMPORTANTE! Comience con la configuración de corral de juego según se muestra en las instrucciones de ensamblaje en la contraportada. Levante la barra horizontal antes de intentar desenganchar la barra superior.

Quite la colchoneta del corral de juego.

Instale las barras de apoyo en los colgadores plásticos. Instale las barras de apoyo en la posición superior o inferior dependiendo de la profundidad deseada del piso de la unidad.

Seleccione la profundidad de piso desde la parte superior de la unidad.

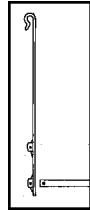

Seleccione la profundidad de piso a 16" (42 cm).
Ajuste las barras de apoyo en los cuatro colgadores plásticos en los recibidores inferiores.

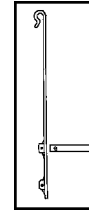

Para establecer la posición más elevada de piso a 12" (32 cm).
Ajuste las barras de apoyo en los cuatro colgadores plásticos en los recibidores superiores.

PASO 2

Instalación del forro de tela. Para instalar el forro de tela siga las instrucciones del paso 4 en la página 3. Coloque el forro sobre el bastidor del Co-Sleeper con un faldón largo sobre la barra superior. Tire de las esquinas para colocarlas sobre el bastidor y sujételas en posición con los remaches.

PASO 3

Instalación de la barra desmontable en los recibidores superiores a través de las aberturas del forro de tela.

Abra ambos faldones del forro e instale la barra desmontable en los recibidores hembra elevados (superiores) a través de las aberturas en el forro de tela.

Es necesario dejar cerrada la cremallera vertical interior de 4 1/2" (11.5 cm) del forro.

Si utiliza la posición inferior de piso, abra las cremalleras horizontales en el forro de tela y extienda el forro del piso según se muestra en la figura 2.

Sujete la sección de tela colgante a los tres parches de Velcro® que se encuentran en el panel inferior de nilón del corral de juego, según se muestra en la figura 1.

Desenganche y doble la barra desmontable hacia abajo (no la retire de los recibidores superiores).

Cierre ambos paneles superiores de nilón según se muestra en el *detalle para el cierre del faldón superior* (a, b, c).

Asegúrese de que el remache superior exterior esté enganchado al faldón de la esquina superior del forro de tela. (Detalles a y b).

Conecte todos los remaches restantes según se muestra en la figura 3.

Cierre todos los faldones restantes según se muestra en la figura 1a.

Después de enganchar todos los remaches, tire hacia arriba de la barra desmontable para que enganche en posición.

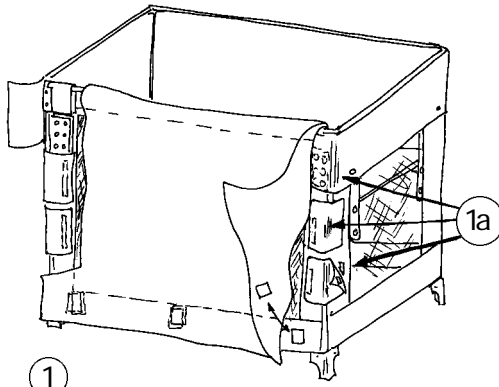

1

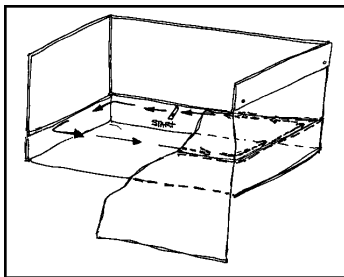

2

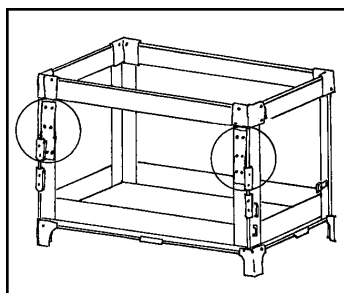

3

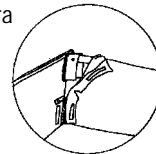

Detalle para el cierre del faldón superior de la unidad de cuatro lados

Cierre del forro
Esquina superior (exterior)

Forro abierto - el botón superior del faldón de nilón no está enganchado.

El faldón de la esquina superior se pliega alrededor de la esquina plástica y se pasa *detrás* del faldón de nilón.

El faldón de nilón se cierra *sobre* el material del forro y se fija con un remache en el nilón al remache en el revestimiento.

Los dos faldones inferiores de la esquina del forro se muestran envolviendo la esquina exterior del bastidor del corral de juego que cubre los recibidores inferiores.

Se muestran ambas lengüetas inferiores de Velcro® enganchadas en la sección de la esquina inferior del forro.

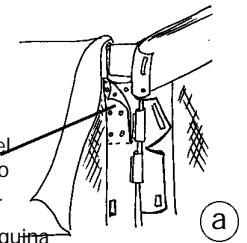

a



b

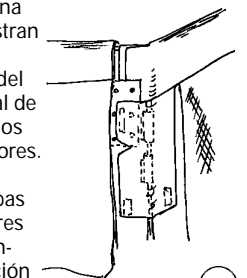

c

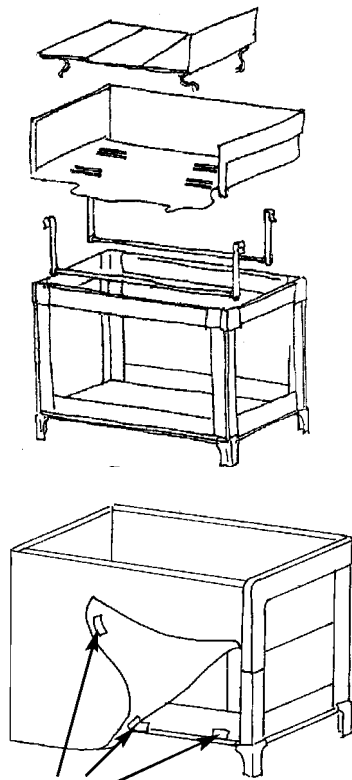

Bandes Velcro^{MD} FIG. 7

PASO 4

Termine la instalación del forro de tela y de la colchoneta.

Coloque la colchoneta en la parte inferior del forro y fíjelo a las barras de apoyo. Pase la tira de Velcro^{MD} a través de una ranura en el forro de tela y pásela alrededor de la barra metálica de apoyo de regreso hacia arriba a través de otra ranura en el forro de tela y fíjela dicha tira a la almohadilla de Velcro^{MD} correspondiente en el colchón. Repita la conexión en las otras tres ubicaciones.

Pliegue y fije los faldones de las tres esquinas exteriores a ambos lados del bastidor del corral de juego.

Pliegue y fije los faldones de las esquinas interiores según se muestra.

Después de que estos faldones (interiores y exteriores) estén enganchados, tire del panel largo de tela sobre el frente del Co-Sleeper y fíjelo al panel inferior de nilón del corral de juego por medio de las tres tiras de Velcro[®] (Fig. 7)

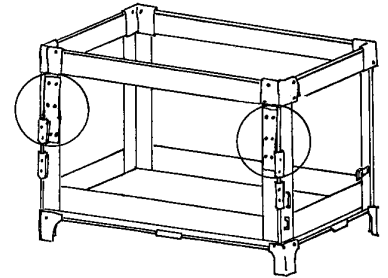
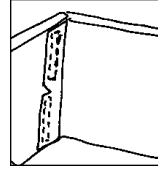

⚠️ ADVERTENCIA: Este paso impide que el forro de tela se suelte dentro de la unidad al frente del colchón.

Su Universal Co-sleeper ya está listo para usarse como una unidad de cuatro lados en cualquier parte de la casa o acoplado a la cama de los adultos como Co-Sleeper. Si usa como Co-Sleeper siga las instrucciones que aparecen en la página 4 para sujetar el Co-Sleeper de costado de cama a la cama de los adultos.

⚠️ ADVERTENCIA: Siempre asegúrese de que las barras superiores e inferiores de cierre estén en "posición enganchada" antes de colocar al bebé en la unidad.

- Asegúrese de que todas las tiras de Velcro[®] estén fijadas y ajustadas cuando se usa como mesa para cambio de pañales o Co-Sleeper. Ajustelas periódicamente.
- Use solamente los forros ajustados fabricados por Arm's Reach Concepts, Inc.

Instrucciones para convertir el **Co-Sleeper[®]** de **Arm's Reach[®]** en mesa para cambio de pañales

Sencillamente desenganche las correas de sujeción del Co-Sleeper y coloque la unidad donde usted desee.

⚠️ ADVERTENCIA: PELIGRO DE ESTRANGULACIÓN: Cuando no esté en uso el conjunto de la placa y la correa de sujeción, guárdelo en un lugar seguro fuera del alcance de los niños.

- Nunca deje desatendido al bebé en la mesa para cambio de pañales. La mesa para cambio de pañales no debe usarse como cama.

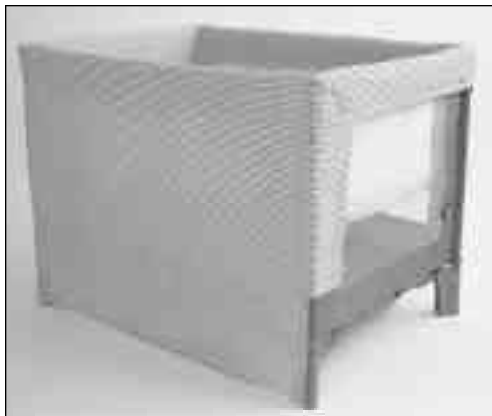

- P. *"Tengo problemas para desenganchar la barra superior. Los botones son difíciles de sumir."*
- A.
- Localice el "hoyuelo" en el extremo de los resortes alargados, izquierdo y derecho, directamente detrás de las palabras "Press to Release" ("presione para desenganchar") en la funda de nilón que cubre la barra de bloqueo de acero tubular. (Ver A)
 - Suma cuidadosamente cada uno de los resortes a la vez que levanta y desciende el mecanismo de cerrojo con un movimiento corto hacia arriba y hacia abajo. (Ver B) Al hacer esto, los botones de cerrojo "encajarán" en los agujeros de alineamiento y se desenganchará la barra superior para después doblarse hacia abajo. (Ver C)
 - Asegúrese de que ambas barras (izquierda y derecha) estén desenganchada. Si un lado es más largo que el otro, entonces no estarán desenganchadas ambas barras y no podrá plegar apropiadamente la unidad.

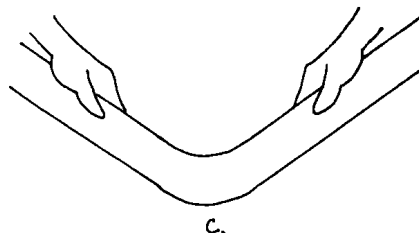
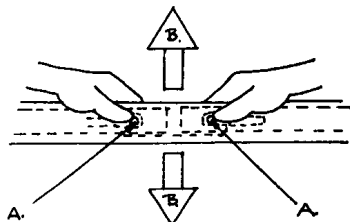

- P. *"Tengo problemas para desenganchar la barra inferior. Una de las dos barras se desengancha cuando levanto una de las barras bloqueadas pero la segunda parece estar agarrotada."*
- A.
- Asegúrese de que todas las barras superiores estén completamente desenganchadas y plegadas hacia abajo.
 - Desenganche todas las barras de bloqueo inferiores tirando de ellas hacia arriba. Desenganche al menos una de las dos barras en cada uno de los cuatro lados.
 - Ensamble el *Co-Sleeper* según se muestra en el diagrama y colóquelo de costado sobre el piso.
 - Empuje cuidadosamente hacia abajo el *Co-Sleeper* hasta que sienta que la segunda barra se desenganche de su posición de bloqueo.
 - Repita este movimiento en los lados restantes hasta que pueda plegar la unidad de tal manera que las cuatro esquinas plásticas estén en contacto entre sí para formar un cuadrado perfecto.
- P. *"No puedo desenganchar los colgadores de plástico de la barra superior del Co-Sleeper. Están muy ajustados y no los puedo separar."*
- A. Gírelos para desengancharlos de la barra superior en vez de tratar de tirar del colgado hacia arriba, sujete la parte inferior (opuesta al extremo con gancho) y deslice el colgador a lo largo del lado de la malla del *Co-Sleeper* con un movimiento circular. Esto desprenderá el riel superior con poco esfuerzo.
- Si tiene alguna pregunta adicional o si necesita más ayuda llame al (800) 954-9353.

Advertencia

Pautas para evitar el riesgo de asfixia

- SIEMPRE use una funda *Co-Sleeper* que encaje firmemente en el colchón y que envuelva completamente las esquinas.
- NUNCA coloque un bebé a dormir sobre **almohadas, cojines de sofá, camas para adultos, camas de agua, almohadones**, ni sobre ninguna otra superficie no diseñada específicamente para que duerma un bebé.
- Retire del *Co-Sleeper* las almohadas, colchas, edredones, pieles, juguetes rellenos similares a almohadas y cualesquier otros productos similares a almohadas.
- Los edredones u otro tipo de ropa de cama puede exhibirse sobre el *Co-Sleeper* o cerca del mismo. Sin embargo, éstos no deben usarse en el *Co-Sleeper* para bebés menores de 12 meses de nacidos.
- En el caso de bebés menores de 12 meses, los bebés normales y saludables SIEMPRE deben dormir boca arriba a menos que el pediatra recomiende lo contrario.
- Sólo una funda de colchón, colchoneta o forro acolchado impermeable debe usarse debajo del bebé (cuando el bebé sea menor de 12 meses de nacido).
- Cubra al bebé con una sábana delgada, tal como una colcha para cuna, una colcha pequeña u otro tipo de colcha diseñada para bebés, que cubran sólo hasta el pecho del bebé y ajuste la sábana alrededor del colchón del *Co-Sleeper*. En el caso de recién nacidos considere el uso de pañales.
- No arrope demasiado a su bebé. Considere el uso de una pijama de bebé u otra ropa para dormir como alternativas para cualquier sábana.

Instrucciones para instalar el corral de juego básico

⚠️ ADVERTENCIA: PELIGRO DE ESTRANGULACIÓN: Cuando no esté en uso el conjunto de la placa y la correa de sujeción, guárdelo en un lugar seguro fuera del alcance de los niños.

Cómo instalar su corral de juego:

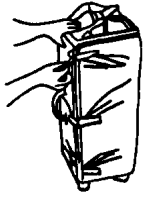

Paso 1

- Abra la cremallera de la bolsa. Saque el corral de juego y colóquelo verticalmente.
- Desenganche las lengüetas de Velcro®.
- Coloque a un lado el panel de piso.



Paso 2

- Separe los cuatro postes esquineros.
- Al estar plegados los lados, éstos tienen forma de "V".
- Sujete la parte inferior de los lados en V alternos y tire de ellos hacia arriba rápidamente hasta escuchar un chasquido en ambos lados.
- Asegúrese de que los rieles superiores estén rígidos, de lo contrario vuelva a tirar de ellos hacia arriba hasta que estén rígidos.

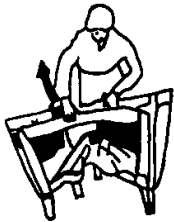
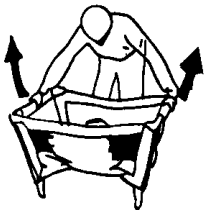

Paso 3

- Tire hacia arriba de los dos lados alternos restantes.
- Asegúrese de que todos los 4 rieles estén rígidos. *supérieures sont rigides.*

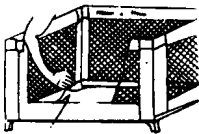

Empuje hacia abajo hasta que enganche*

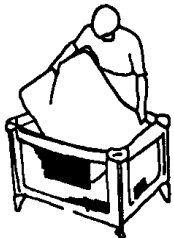

Paso 4

- Empuje hacia abajo todos los cuatro soportes en la parte inferior hasta que el corral de juego esté completamente erigido.

Paso 5

- Cubra el lado acolchado del panel de piso con la sábana de forro.
- Coloque el panel de piso en la unidad con el lado acolchado hacia arriba.

Cómo plegar su corral de juego:

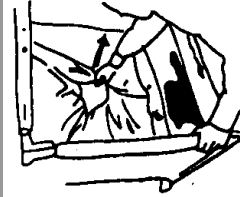

Paso 1

- Retire el panel de piso.
- Sujete el asidero central y tire de él hacia arriba.

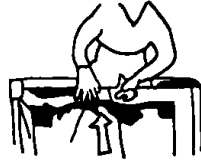

Paso 2

- Localice dos botones en el lado exterior del centro de cada riel superior (los botones se encuentran debajo de la tela) y suma (presione) ambos botones según se muestra.
- Presione la bisagra central hacia abajo (hacia el piso) para plegar el riel superior.

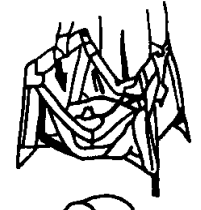

Paso 3

- Junte la unidad.
- No la fuerce.

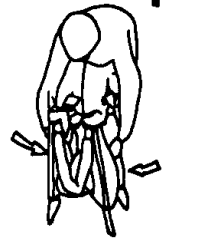

Paso 4

- Envuelva el colchón alrededor de su unidad. Pase la correa a través del bucle de correa en la esquina inferior. Enganche las otras dos lengüetas de Velcro®.

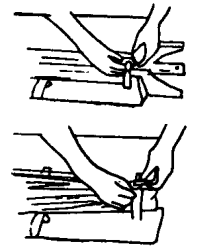

Paso 5

- Introduzca el corral de juego en la bolsa según se muestra y cierre la cremallera.
- Guarde la sábana en un extremo de la unidad.



Paso 6

- Asegúrese de que los asideros de acarreo pasen a través de la abertura en la bolsa.

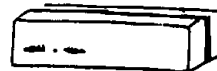

⚠️ ADVERTENCIA: EL INCUMPLIMIENTO DE SEGUIR ESTAS INSTRUCCIONES Y ADVERTENCIAS PUEDE RESULTAR EN LESIONES GRAVES O LA MUERTE.

- Nunca deje desatendido a su bebé.
- NO coloque al bebé boca abajo sobre el colchón. Siempre acueste al bebé boca arriba.
- RIESGO DE ASFIXIA. Para prevenir el riesgo de asfixia y atrapado, use sólo el colchón o colchoneta provisto por Arm's Reach Concepts, Inc. Nunca use colchones de relleno adicionales.
- El corral de juego, incluso los rieles laterales y el panel de fondo, deben estar completamente erigidos antes del uso. Los rieles superiores deben estar completamente enganchados.
- Siempre asegúrese de que todos los rieles, superior e inferior, estén fijamente enganchados en todas las configuraciones antes de colocar al niño o bebé en la unidad.
- NUNCA DEJE al niño en la unidad sin el RIEL HORIZONTAL SUPERIOR instalado en la posición más elevada, a menos que la unidad esté en configuración de Co-Sleeper y los padres o la persona que cuida al niño se encuentren en la cama de los adultos.
- No use la unidad como Co-Sleeper cuando el niño ya pueda rodar y erguirse hasta arrodillarse, sentarse o pararse.
- NO agregue colchonetas ni otros objetos dentro del corral de juego que pudieran permitir que su niño trepe y se salga del corral.
- Al usar la unidad como corral de juego, dicha unidad está destinada para que la use un niño que no pueda trepar para salirse del corral de juego, que mida menos de 34" (66.4 cm) de estatura y que pese menos de 30 libras (13.5 kg).
- Las cuerdas pueden causar estrangulación. NO coloque artículos con cuerdas alrededor del cuello del niño, tales como cuerdas de gorros, cuerdas de chupetes, etc. NO coloque cuerdas sobre la unidad en ninguna configuración ni amarre cuerdas a juguetes. NO coloque el producto cerca de una ventana donde las cuerdas de una veneciana o cortina puedan estrangular al niño.
- Mantenga el corral de juego lejos de estufas, calefactores, fogatas y otros peligros.
- NO permita que los niños trepen o jueguen sobre ni debajo de la unidad en cualquier configuración.
- Verifique periódicamente su producto para asegurarse de que todos los tornillos, remaches de tuerca o pernos estén ajustados firmemente.
- Deje de usar el producto si éste se daña o se rompe.
- Este producto no está destinado para uso comercial.

⚠️ ADVERTENCIA: Al convertir la unidad a la configuración de corral de juego, retire los colgadores plásticos y el forro, baje el piso hasta el nivel más bajo. Coloque la barra desprendible en la posición más alta.

- Siempre asegúrese de que todos los rieles, superiores e inferiores, estén firmemente enganchados en cualquier configuración antes de colocar al niño o al bebé en la unidad.
- NUNCA DEJE al bebé en el corral de juego cuando el corral tenga los LADOS ABAJO. El bebé podría rodar hacia el espacio entre la colchoneta y la malla suelta y asfixiarse.

INSTRUCCIONES PARA LA LIMPIEZA:

Use solamente jabones o detergentes para uso doméstico y agua tibia.

Para lavar la sábana, hágalo en máquina con agua tibia y escúrrala. NO USE LEJÍA.



ARM'S REACH
Universal CO-SLEEPER Bassinet

Si tiene alguna pregunta, llame o escriba a: Arm's Reach Concepts, Inc.
5699 Kanan Road, Suite 330, Agoura Hills, CA 91301-3358
(800) 954-9353 (805) 278-2559 Horario de atención al público: de 9 a.m. a 4 p.m.
Hora de la Costa del Pacífico de los EE.UU. www.armsreach.com